

Installation

ELX-3

Express® Lavatory System – ELX-Series

Système lave-mains Express® – Série ELX

Sistema de lavabo Express® – Serie ELX

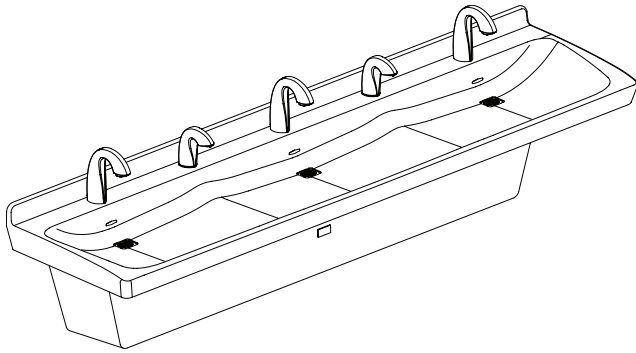

WARNING

Turn OFF electrical power to the electrical outlets, then unplug all electrical units prior to installation. Electrical power **MUST** remain off until installation is complete.

Installer's hardware must be appropriate for wall construction. Wall anchors must have a minimum pull-out rating of 1,000 lb.

NOTICE

Make sure that all water supply lines have been flushed and then completely turned off before beginning installation. Debris in supply lines can cause valves to malfunction.

IMPORTANT

Read this entire installation manual to ensure proper installation. When finished with the installation, file this manual with the owner or maintenance department. Compliance and conformity to local codes and ordinances is the responsibility of the installer. Product warranties may be found under "Products" on our website at bradleycorp.com.

Separate parts from packaging and make sure all parts are accounted for before discarding any packaging material. If any parts are missing, do not begin installation until you obtain the missing parts.

For standard height mounting, do not exceed the recommended 33.5" distance from the fixture rim to the finished floor.



Table of Contents

Components	3
Supplies Required	4
Dimensions	4–5
Rough-Ins	6–9
Bracket Mounting	10
Overflow Plug Assembly	11
Drain Assembly	11
Bowl Mounting	12
Strainer and P-Trap	12
Adjust Temperature	13
Trap Cover	13
Cleaning and Maintenance	14

Table des matières

Composants	16
Fournitures requises	17
Dimensions	17-18
Raccordements	19–22
Montage du bâti	23
Assemblage du bouchon de trop-plein	24
Assemblage de l'écoulement	24
Fixation de la vasque	25
Tamis et siphon en P	25
Faire couler l'eau pour régler la température	26
Couvre-siphon	26
Nettoyage et entretien	27

Contenido

Componentes	29
Materiales necesarios	30
Dimensiones	30–31
Colocación de las tuberías empotradas	32–35
Montaje de la estructura	36
Conjunto de tapón contra desbordes	37
Conjunto de desagüe	37
Montaje de la palangana	38
Filtro y sifón en P	38
Ajuste la temperatura	39
Cubierta del sifón	39
Limpieza y mantenimiento	40

Components

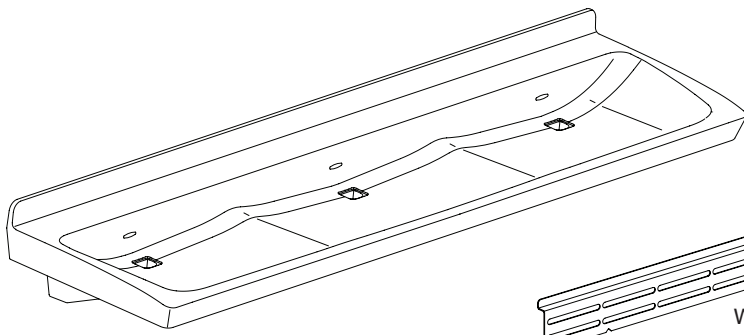

Bowl (shown with covered backsplash)
Contact your Bradley Representative for color options

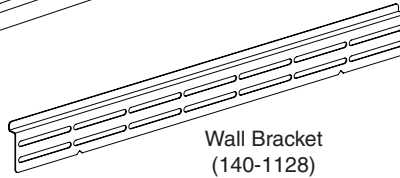

Wall Bracket
(140-1128)

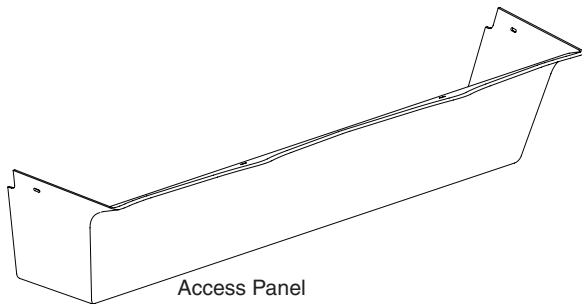

Access Panel
(186-1903)

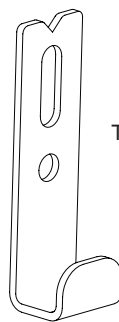

Trap Cover Bracket
(140-1172)

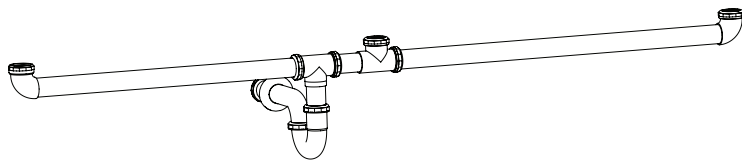

Combined Rough-In Option
Chrome Waste Assembly (S45-2655)
Plastic Waste Assembly (S45-2663)

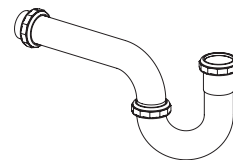

Individual Rough-In Option
Chrome P-Trap (S29-094)
Plastic P-Trap (269-1697)

Complete Drain Prepack (S45-2811)

- Prepack (S45-2810)
- *Screw
- Strainer
- *Standoff, Hex, SS #6-32 x 1"
- Drain Adapter Prepack (S45-2480)
- O-Ring (125-111)
- Drain Adapter
- Packing Washer
- #10-24 Screw
- *Screw #6-32 x 1-1/4" Pan

*Included in Prepack S45-2778

TMV Supply Connections

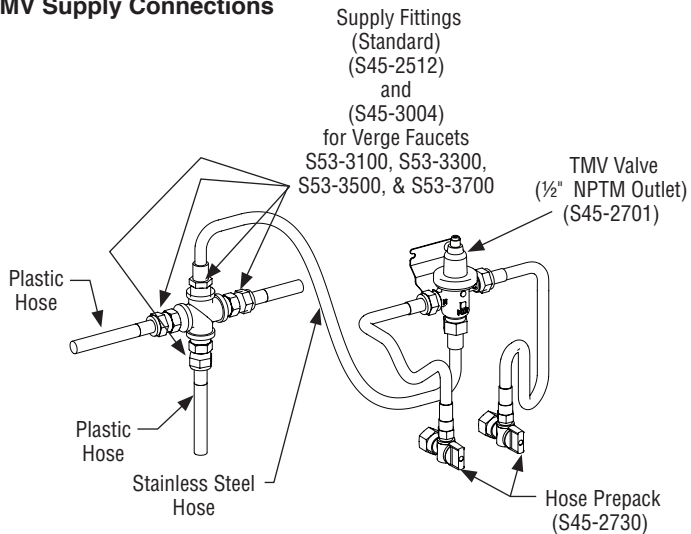

Tempered Supply Connections

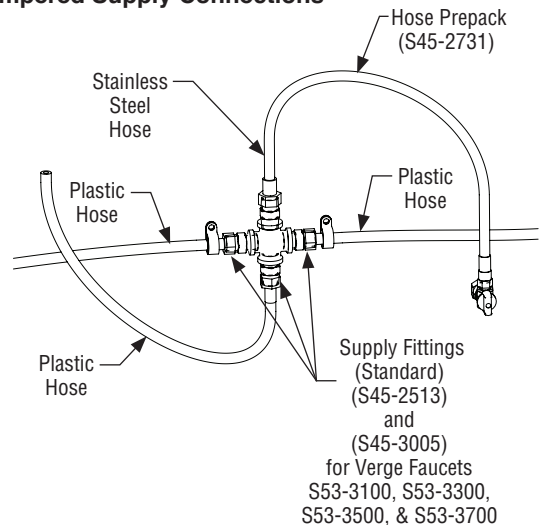

Supplies Required

- (6) 3/8" fasteners and wall anchors (minimum pull-out rating of 1,000 lbs.)
- (4) 1/4" fasteners and wall anchors (minimum pull-out rating of 100 lbs.)
- 1/2" hot/cold or tempered stub-out(s)
- 1 1/2" NPT drain stub-out(s)
- OPTIONAL: (3) 110 volt GFCI protected electrical outlets for 100–120 VAC plug-in transformers
- Screen filter(s) as needed, if not included with faucet(s)

Dimensions

(mm)

Top View (shown with shared soap)

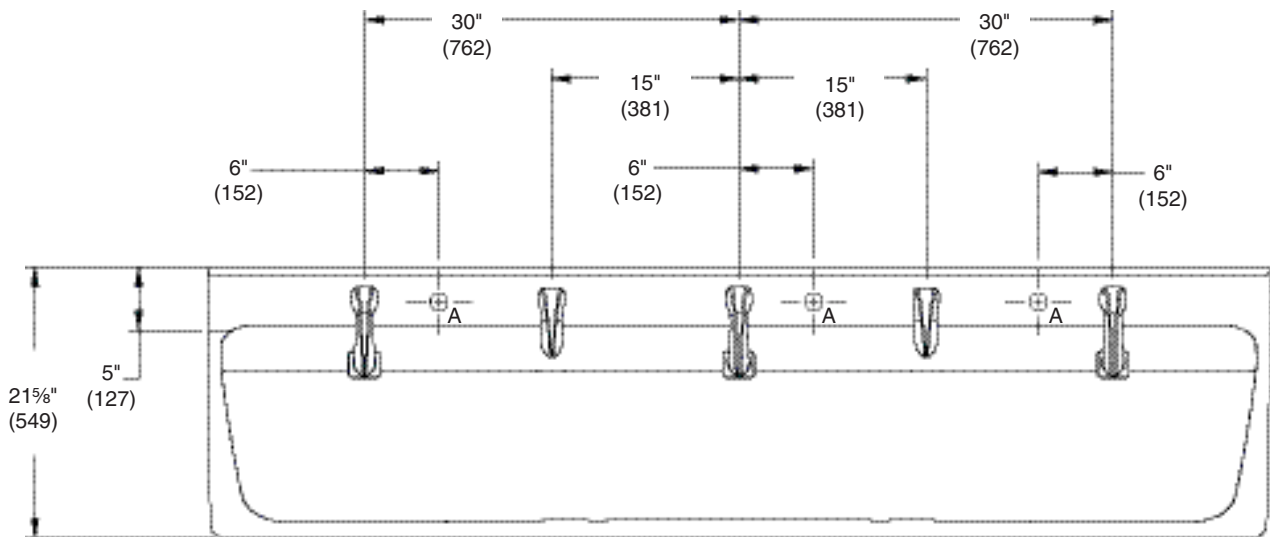

A = personal soap locations

Front View

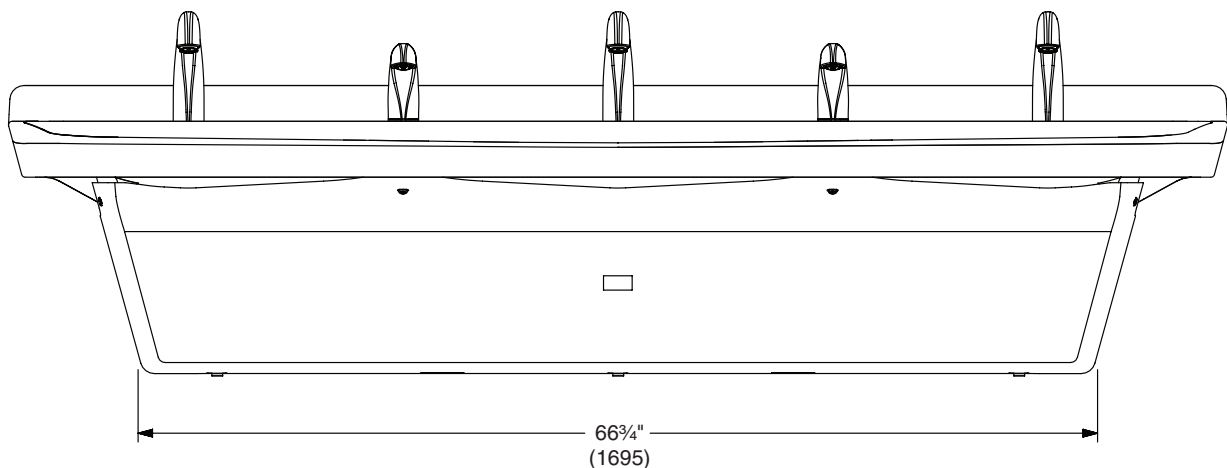

Dimensions – Side View

(mm)

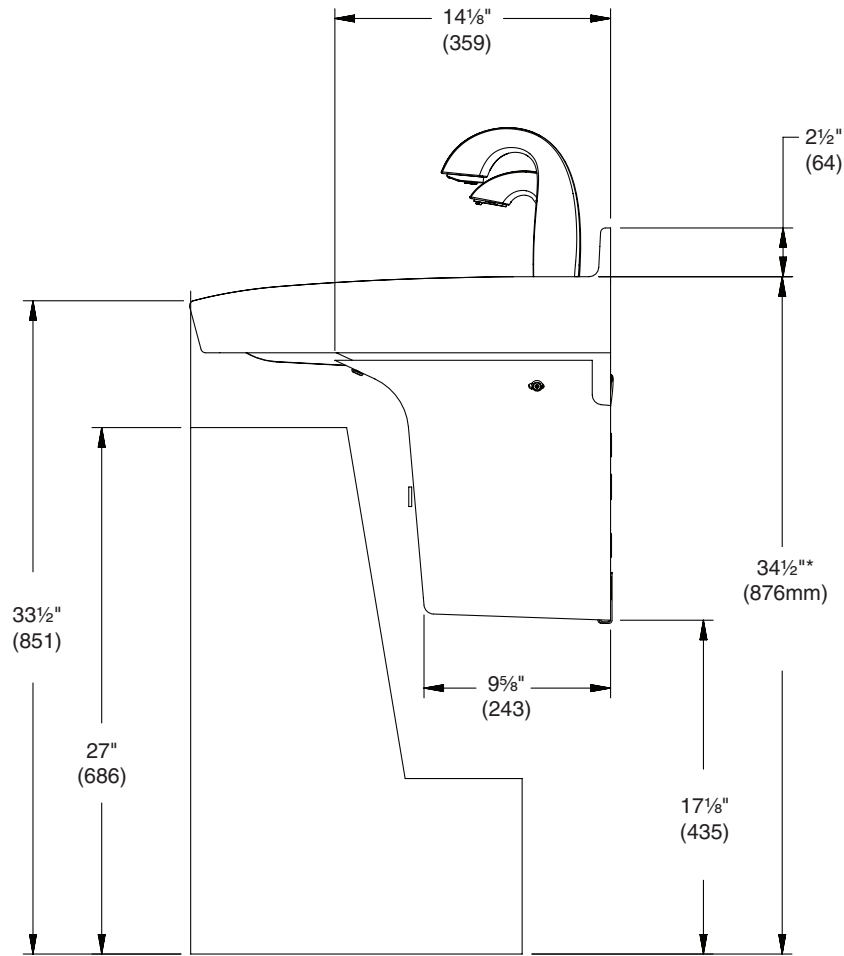

Rim Height	Vertical Height Adjustments	Fixture Style	Notes
33½"	No Adjustment	Standard ADA & TAS	At least one basin must meet dimensional requirements and have proper reach, knee, and toe clearance.
30½"	*Subtract 3"	Juvenile ADA & TAS	At least one basin must meet dimensional requirements and have proper reach, knee, and toe clearance.
26"	*Subtract 7½"	Junior	For use by younger children where ADA guidelines are not a concern.

Structural Rough-Ins

(mm)



Mounting for standard ADA and TAS height shown.



Areas highlighted in gray require sufficient backing compliant with local building codes.

Secure bracket to wall using min. (2) 3/8" anchor bolts to the left of C/L and min. (2) 3/8" anchor bolts to the right of C/L. The (2) anchor bolts to the right of C/L must be min. 16" apart from the anchor bolts to the left of C/L. When mounting is complete, check to ensure the bracket is level. See Step 1: Bracket Mounting for more information.

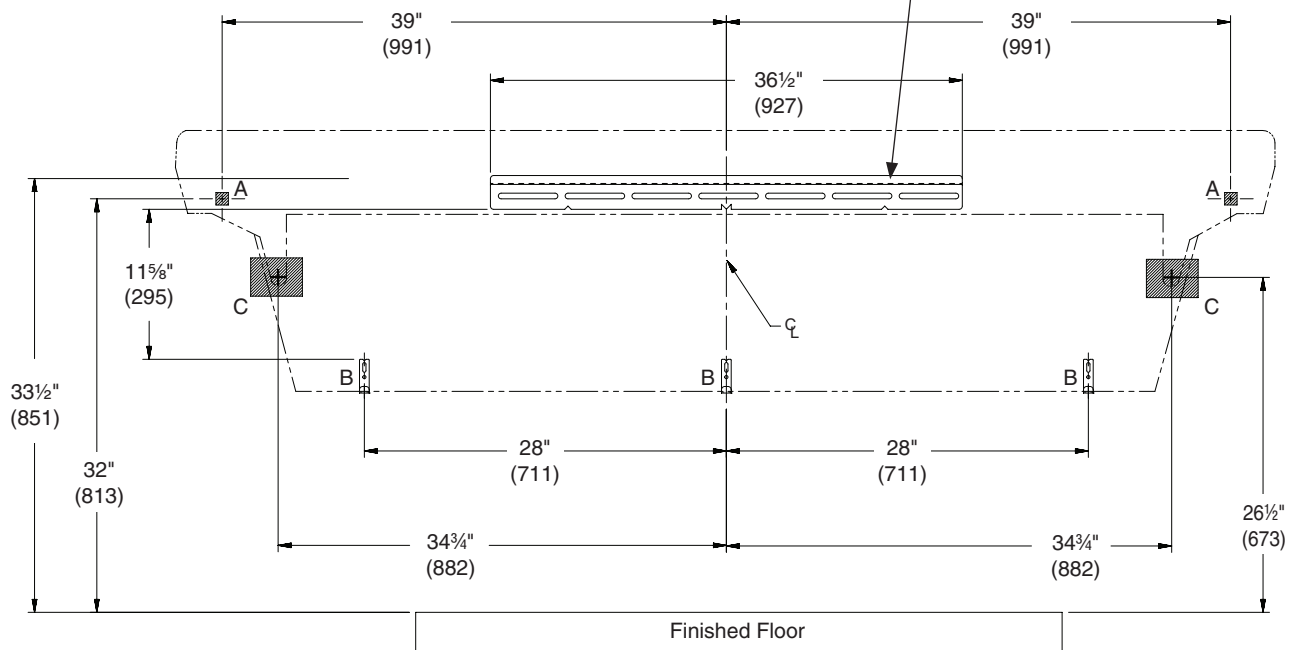

CODE	DESCRIPTION	QTY.
A	Install (1) 3/8" wall anchor with a minimum pull-out force of 1,000 lb per local codes at locations shown	2
B	Install (2) wall anchors per bracket with a minimum pull-out force of 100 lb per local codes at locations shown	4
C	Provide structural backing compliant with local building codes.	2

Rim Height	Vertical Height Adjustments	Fixture Style
33 1/2"	No Adjustment	Standard, ADA & TAS
30 1/2"	Subtract 3"	Juvenile, ADA & TAS
26"	Subtract 7 1/2"	Junior

Plumbing and Electrical Rough-Ins – Shared Soap

(mm)



Mounting for Standard, ADA and TAS height shown.

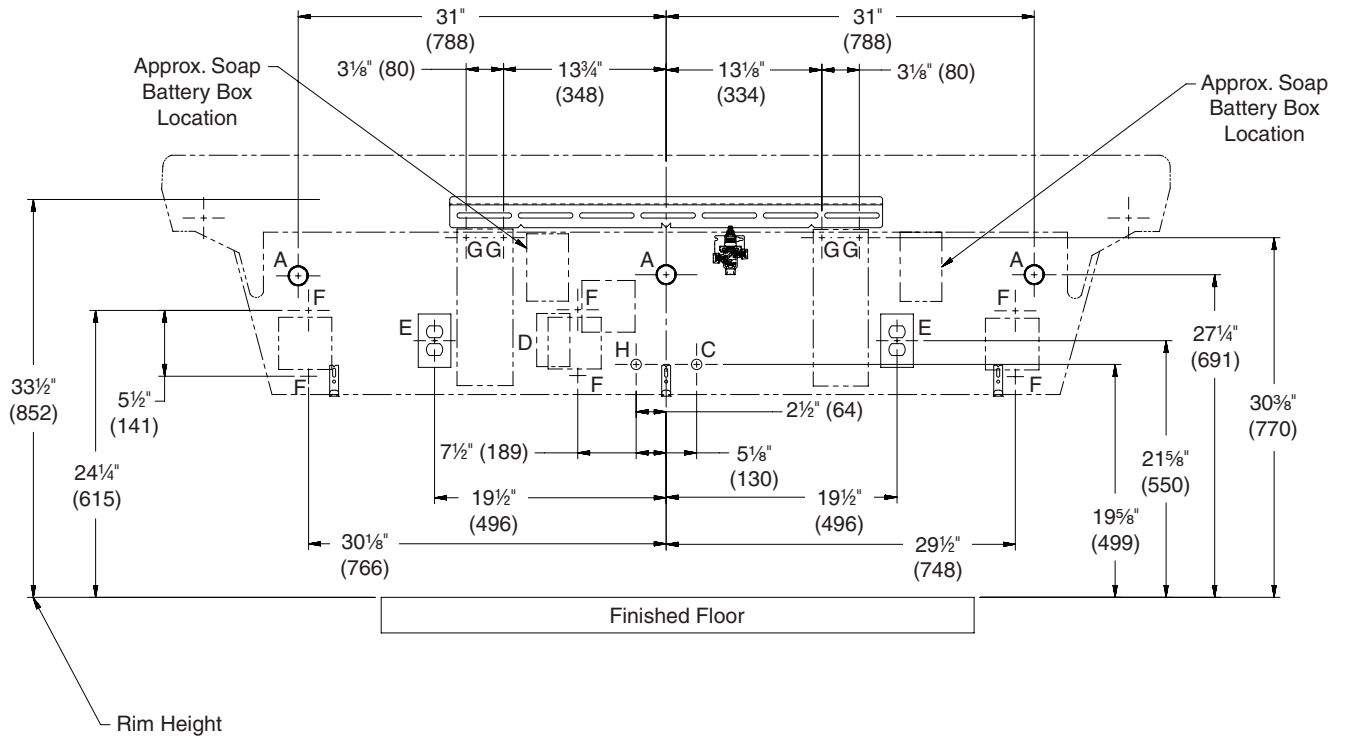

CODE	DESCRIPTION	QTY.
A	1 1/2" NPT Drain, Stub-out 2" from wall, individual waste option	3
H,C	1/2" Nominal (5/8" O.D. Comp.) Hot/Cold supplies, Stub-out 2" from wall	1
D	Use alternate location for electrical outlet and faucet control box for multi-feed systems	-
E	110V GFI protected electrical outlet (AC faucet and soap only)	3
F	#10 Anchors for Faucet Control Box Installation	6
G	#10 Anchors for Soap Tank Installation	4

Plumbing and Electrical Rough-Ins – Personal Soap

(mm)



Mounting for Standard, ADA and TAS height shown.

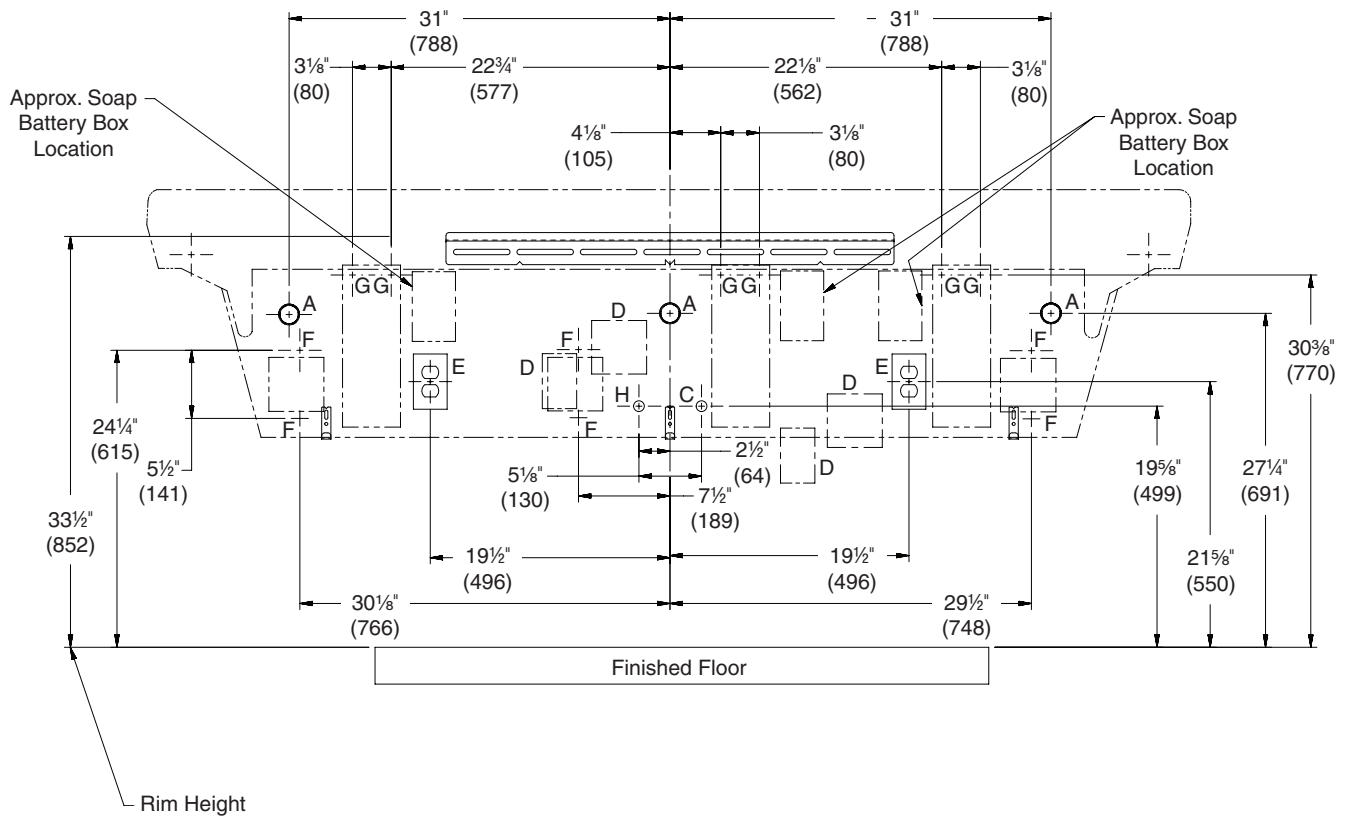

CODE	DESCRIPTION	QTY.
A	1 1/2" NPT Drain, Stub-out 2" from wall, individual waste option	3
H,C	1/2" Nominal (5/8" O.D. Comp.) Hot/Cold supplies, Stub-out 2" from wall	1
D	Use alternate location for electrical outlet and faucet control box for multi-feed systems	-
E	110V GFI protected electrical outlet (AC faucet and soap only)	3
F	#10 Anchors for Faucet Control Box Installation	6
G	#10 Anchors for Soap Tank Installation	6

Plumbing and Electrical Rough-Ins – Combined Waste

(mm)



Mounting for Standard, ADA and TAS height shown.



This option is only available with no soap or soap drilling.

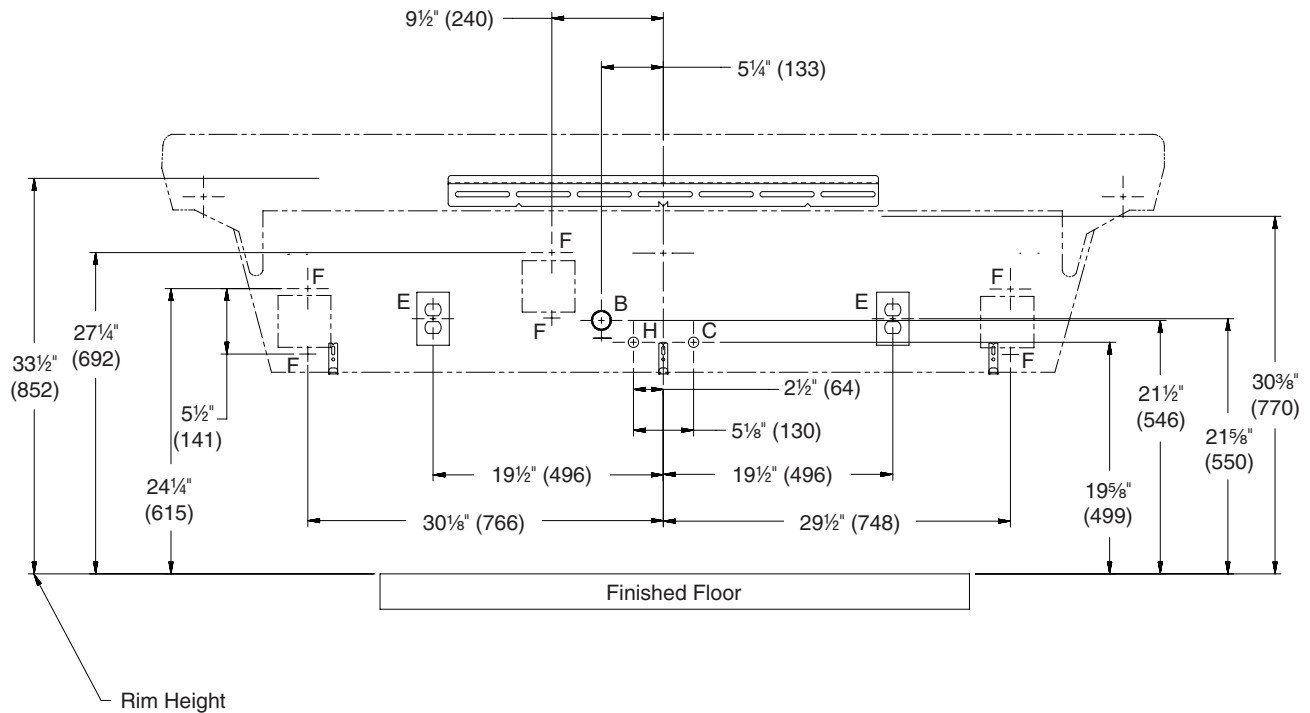

CODE	DESCRIPTION	QTY.
B	1 1/2" NPT Drain, Stub-out 2" from wall, combined waste option (waste arms to be cut in field)	1
H,C	1/2" Nominal (5/8" O.D. Comp.) Hot/Cold supplies, Stub-out 2" from wall	1
E	110V GFI protected electrical outlet (AC faucet and soap only)	3
F	#10 Anchors for Faucet Control Box Installation	6

1 Bracket Mounting



Typical installation is shown. It may be necessary to repair the wall after mounting. The fixture may not cover all of the wall modifications.



Mounting height per structural rough-in dimensions.

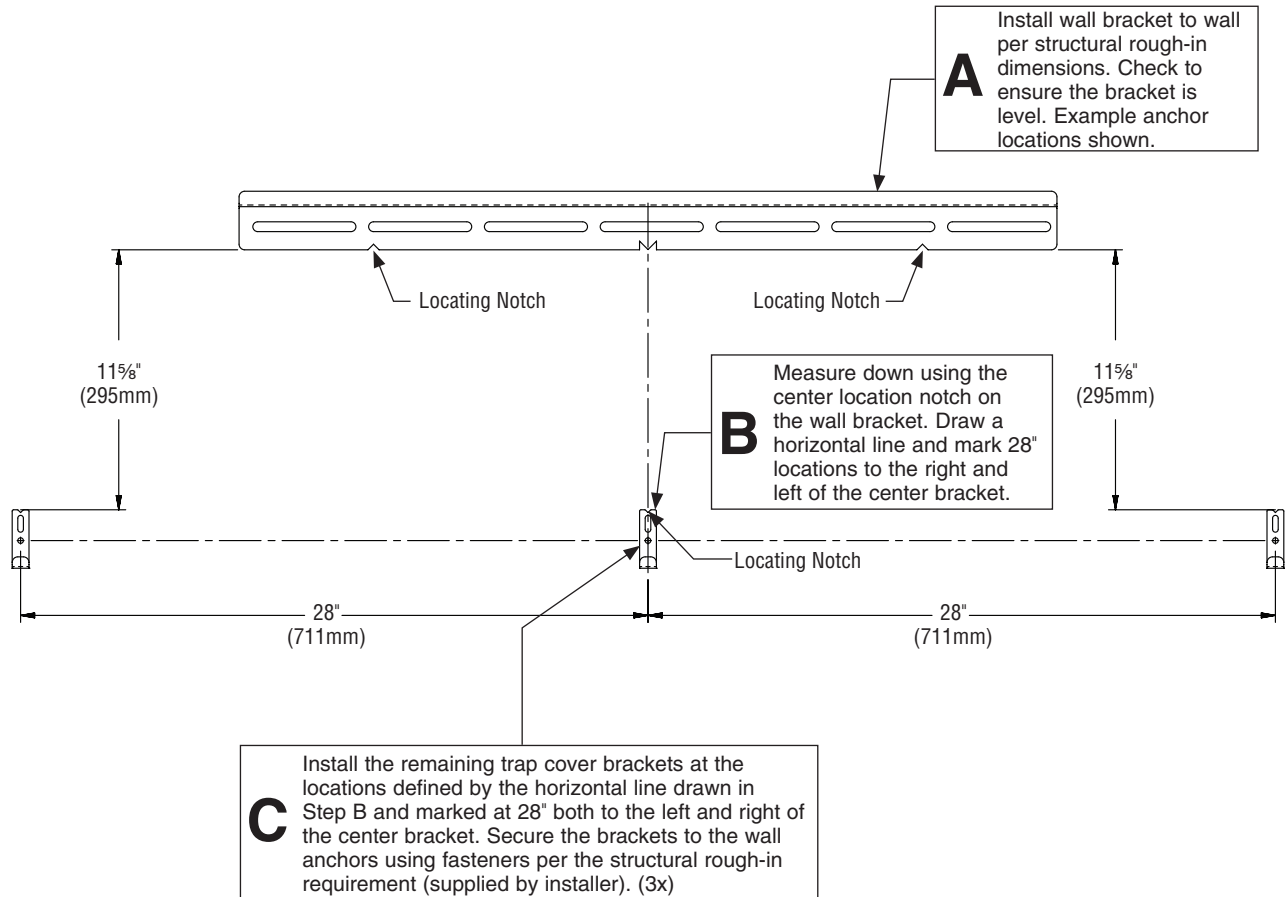

2 Overflow Plate Assembly

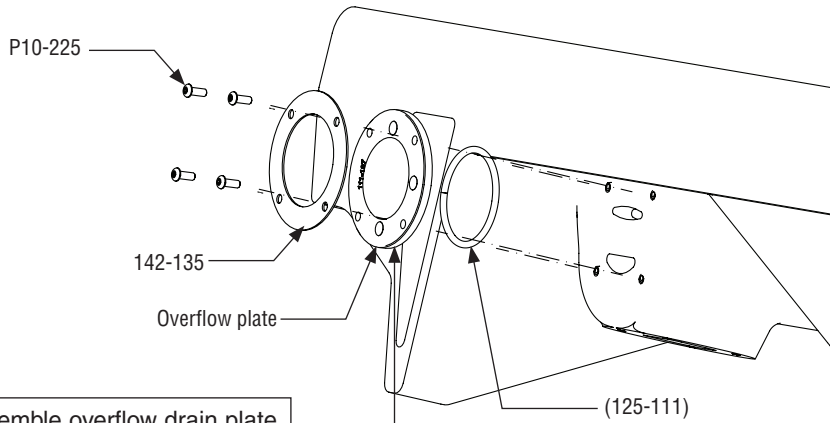

A Assemble overflow drain plate to basin as shown. Ensure the screws compress the overflow plate evenly onto the basin.

Overflow Plate Prepack (S45-2812)

3 Drain Assembly



For ease of drain installation, lay the bowl on its back.

B Thread the standoff onto the now fully engaged screw.

A Thread screw into drain adapter until it becomes fully engaged.

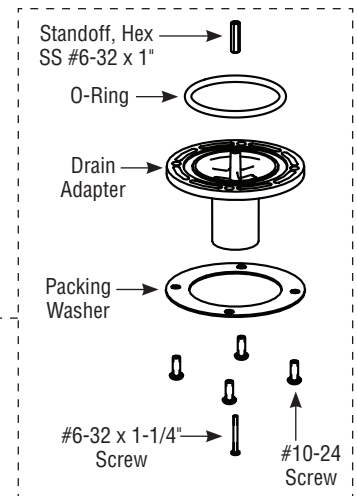
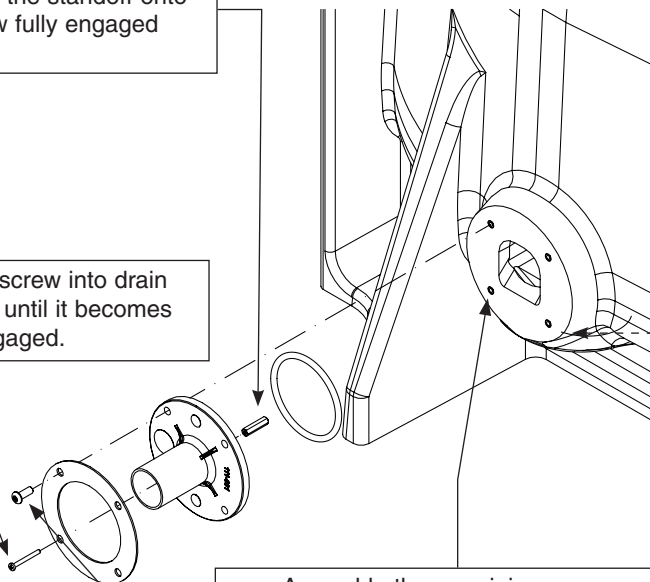

C Assemble the remaining components as shown and thread the four screws through the drain adapter and into the basin inserts. Ensure the screws compress the drain adapter evenly onto the basin.

4 Bowl Mounting (to Frame and Wall)

WARNING! Ensure bowl is level and completely seated in the wall bracket.

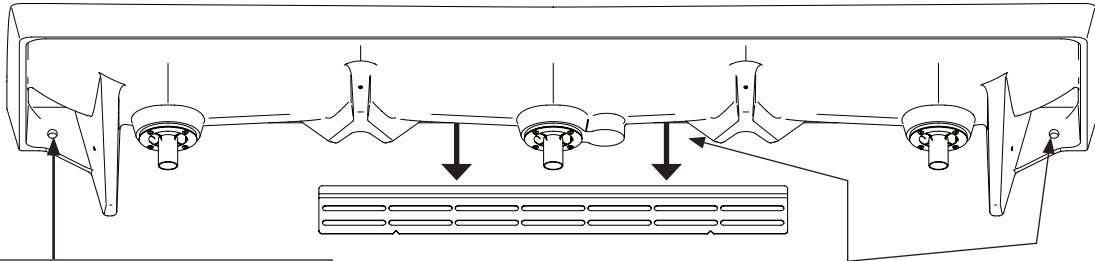

B Secure the bowl to the wall anchors using fasteners per the structural rough-in requirement (supplied by installer).

A Position bowl above wall bracket. Press firmly on the back of the bowl to seat the bowl flange into the wall bracket lip. Ensure bowl is level.

5 Strainer and P-Trap



Ensure not to overtighten the strainer screw.

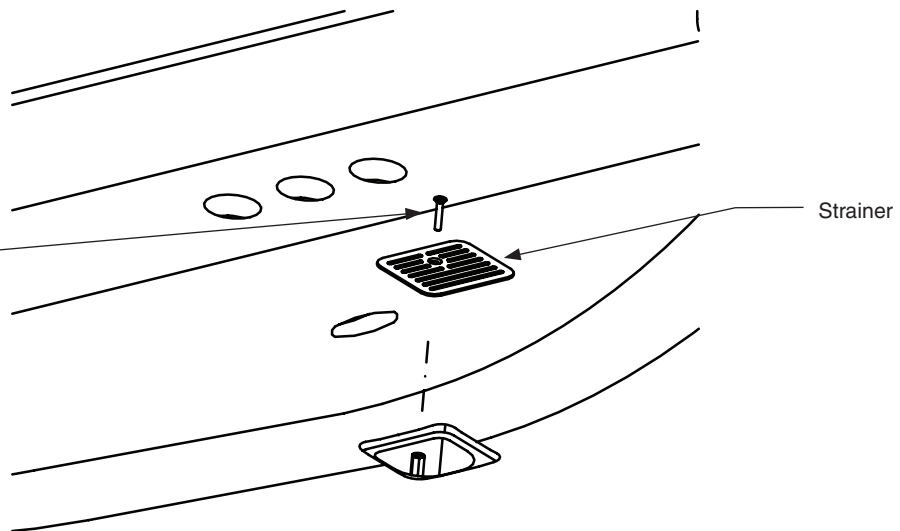

A Thread the strainer screw through the strainer and into the stand off on the drain adapter.

6 Adjust Temperature with Water Running



This valve is NOT factory preset. Upon installation, the temperature of this valve must be checked and adjusted to ensure delivery of a safe water temperature. Water in excess of 110°F (43°C) may cause scalding.

A Loosen Cap Screw about 1/4" (4-6 turns) and lift up cover (do not remove).

B Using cover, turn cartridge gently until desired water temperature is reached. Do not turn past stops as this may damage unit. Push cover down and tighten screw.

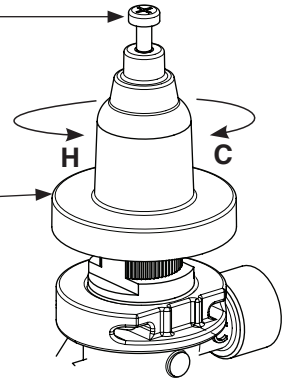

7 Trap Cover



Make all connections before installing trap cover. Combined waste arms to be cut in field to accommodate rough in location.

A Hang the trap cover onto the trap cover brackets as shown, then secure the trap cover with the screws and finishing washers provided, starting with the left or right side first.

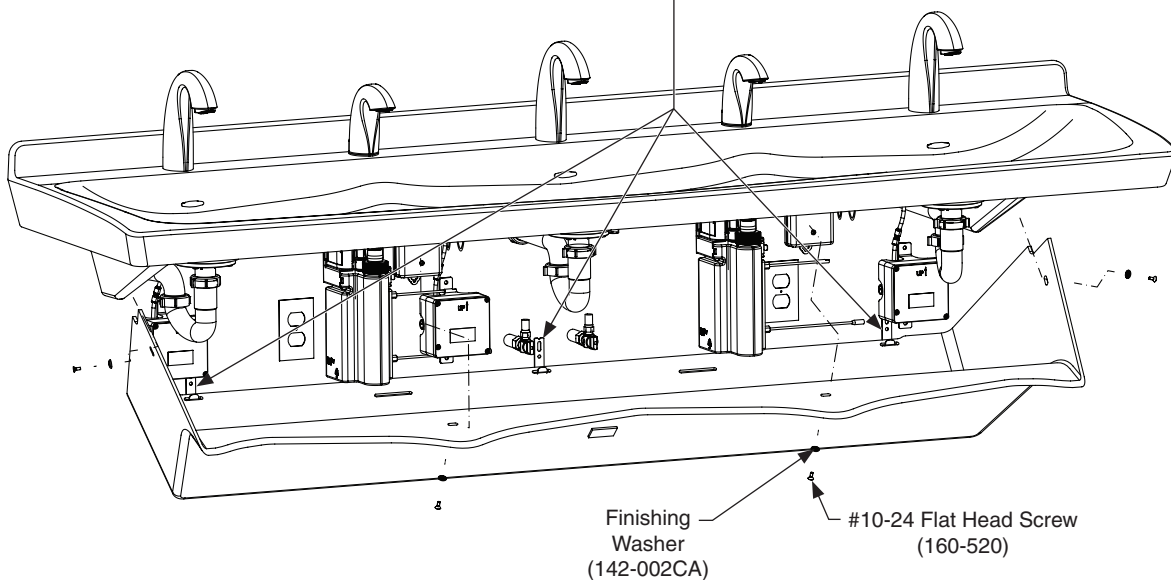

Cleaning and Maintenance for Terreon® (Basin)

Material Description: Terreon is a densified solid surface material composed of bio based resin and is resistant to chemicals, stains, burns and impact. Surface can be easily repaired with everyday cleansers or fine grit abrasives. Because Terreon is a unique cast material, its aggregate flow and distribution, and shades of color can vary from product to product creating natural characteristics.

Routine Cleaning: For regular cleaning, use mild neutral base cleaners.

Stubborn Stains: Remove tough stains with Soft-Scrub® and a green Scotch-Brite® pad or lightly sand in a circular motion with 240 grit wet/dry sandpaper. The finish can then be renewed with a maroon Scotch-Brite pad.

Scratches: Remove scratches with a green Scotch-Brite pad. The finish can then be renewed with a maroon Scotch-Brite pad.

Hard Water Deposits: Remove hard water deposits with a mild solution of vinegar and water. Always rinse the unit thoroughly after cleaning.

Restoring the surface: Use Hope's® Perfect Countertop to refresh and protect the Terreon Solid Surface material. Dark Terreon colors may require additional care and maintenance. For complete instructions on this additional maintenance, visit bradleycorp.com.

Repair Kits: Terreon repair kits are available. Contact your Bradley representative or distributor for part numbers and pricing. Repair kits are made to order and have a shelf life of 30 days.

NOTICE! Do not use strong acid or alkaline chemicals and cleaners to clean Terreon. If these chemicals come in contact with the surface, wipe them off immediately and rinse with soapy water. Avoid contact with harsh chemicals such as paint remover, bleach, acetone, etc. Avoid contact with hot pans and objects.

Cleaning and Maintenance for Stainless Steel

Material Description: Stainless steel is extremely durable, and maintenance is simple and inexpensive. Proper care, particularly under corrosive conditions, is essential. Always start with the simplest solution and work your way toward the more complicated.

Routine cleaning: Daily or as often as needed use a solution of warm water and soap, detergent, or ammonia. Apply the cleaning solution per the manufacturer's instructions and always use a soft cloth or sponge to avoid damaging the finish.

Stubborn Stains: To remove stains from stainless steel use a stainless steel cleaner and polish such as Ball® stainless steel cleaner or a soft abrasive. Always follow the manufacturer's instructions and apply in the same direction as the polish lines.

NOTICE! Never use ordinary steel wool or steel brushes on stainless steel. Always use stainless steel wool or stainless steel brushes.

Fingerprints and Smears: To remove fingerprints or smears use a high quality stainless steel cleaner and polish in accordance with the manufacturer's instructions. Many of these products leave a protective coating that helps prevent future smears and fingerprints.

Grease and Oil: To remove grease and oil use a quality commercial detergent or caustic cleaner. Apply in accordance to the manufacturer's instructions and in the direction of the polish lines.

Precautions: Avoid prolonged contact with chlorides (bleaches, salts), bromides (sanitizing agents), thiocyanates (pesticides, photography chemicals, and some foods), and iodides on stainless steel equipment, especially if acid conditions exist.

NOTICE! Do not permit salty solutions to evaporate and dry on stainless steel.

The appearance of rust streaks on stainless steel leads to the belief that the stainless steel is rusting. Look for the actual source of the rust in some iron or steel particles which may be touching, but not actually a part of the stainless steel structure.

NOTICE! Strongly acidic or caustic cleaners may attack the steel causing a reddish film to appear. The use of these cleaners should be avoided.

AVERTISSEMENT

Couper l'alimentation électrique des prises de courant, puis débrancher tous les appareils électriques avant de procéder à l'installation. L'alimentation électrique doit **IMPÉRATIVEMENT** être coupée jusqu'à la fin de l'installation.

La visserie de l'installateur doit être adaptée à la nature du mur. Les ancrages muraux doivent avoir une résistance nominale à l'arrachement d'au moins 1 000 lb (4,45 kN).

AVIS

S'assurer que toutes les conduites d'arrivée d'eau ont été purgées puis correctement fermées avant de commencer l'installation. La présence de débris dans les conduites peut causer un mauvais fonctionnement des vannes.

IMPORTANT

Veiller à lire ce manuel en entier pour assurer une installation correcte. Lorsque l'installation est terminée, remettre ce manuel au propriétaire ou au service d'entretien. La mise en conformité et le respect de la réglementation en vigueur relèvent de la responsabilité des installateurs. Les garanties de produit peuvent être trouvées sous « Products » sur notre site Web à www.bradleycorp.com

Déballer les pièces et s'assurer qu'elles sont toutes présentes avant de jeter les emballages. Le cas échéant, ne pas commencer l'installation avant d'avoir obtenu toutes les pièces manquantes.

Pour les poses de hauteur standard, ne pas dépasser la distance conseillée de 851mm (33,5") entre le rebord de l'appareil sanitaire et le sol fini.

Composants

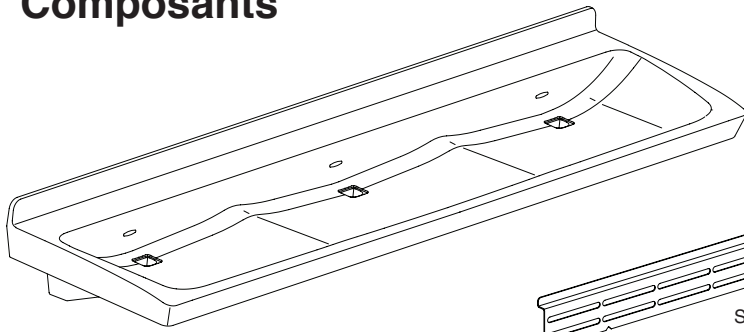

Vasque (représentée avec un dossier à base arrondie)
Se renseigner sur le choix de couleurs auprès du représentant Bradley.

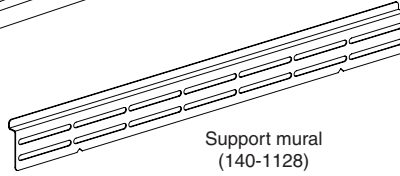

Support mural
(140-1128)

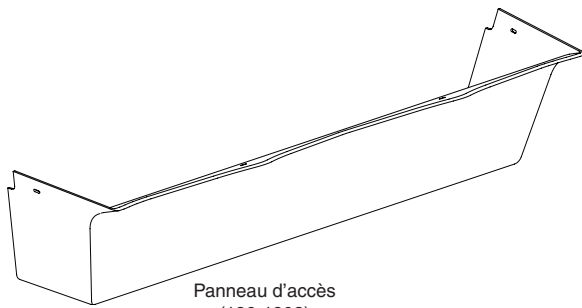

Panneau d'accès
(186-1903)

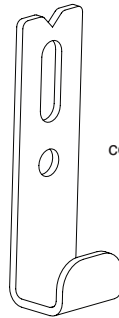

Support de
couvre-siphon
(140-1172)

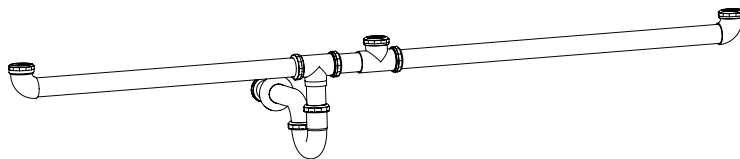

Option raccords combinés
Tuyauterie d'évacuation chromée (S45-2655)
Tuyauterie d'évacuation en plastique (S45-2663)

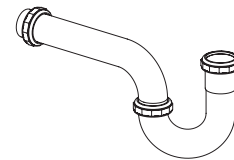

Option raccords séparés
Siphon en P chromé (S29-094)
Siphon en P en plastique (269-1697)

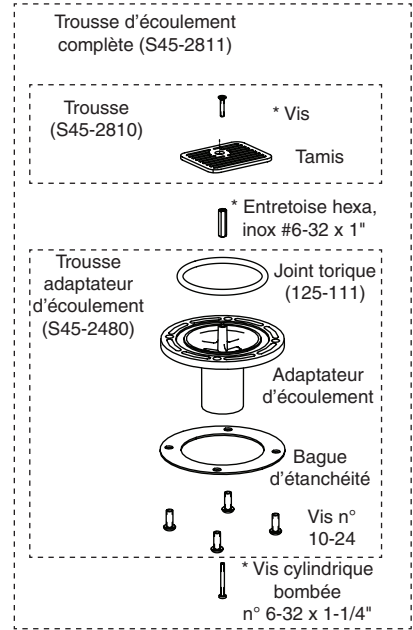

* Inclus dans la
trousse S45-2778

Raccords d'alimentation TMV

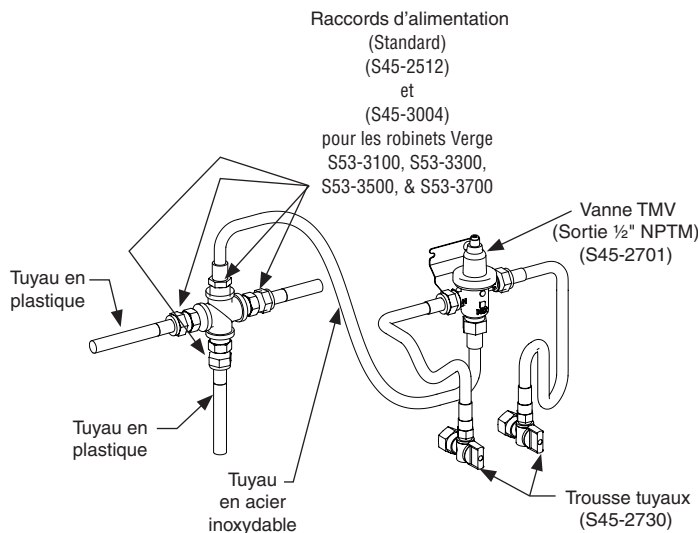

Raccords d'alimentation tempérée

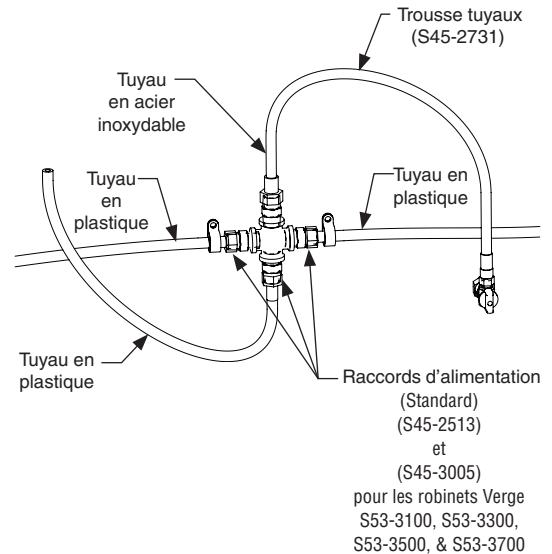

Fournitures requises

- Six (6) chevilles d'ancrage et vis de 3/8" (résistance nominale à l'arrachement d'au moins 4,45 kN [1000 lb])
- Quatre (4) chevilles d'ancrage et vis de 1/4" (résistance nominale à l'arrachement d'au moins 0,44 kN [100 lb])
- Tubulure(s) 1/2" chaud/froid ou tempéré
- Tubulure(s) d'écoulement 1-1/2" NPT
- EN OPTION : Trois (3) prises électriques 110 V à disjoncteur à protection DDFT (GFCI) pour transformateur à fiche 100–120 Vca
- Filtre(s) à tamis selon les besoins, si non fourni(s) avec le(s) robinet(s)

Dimensions

(mm)

Vue de dessus (représenté avec distributeurs de savon communs)

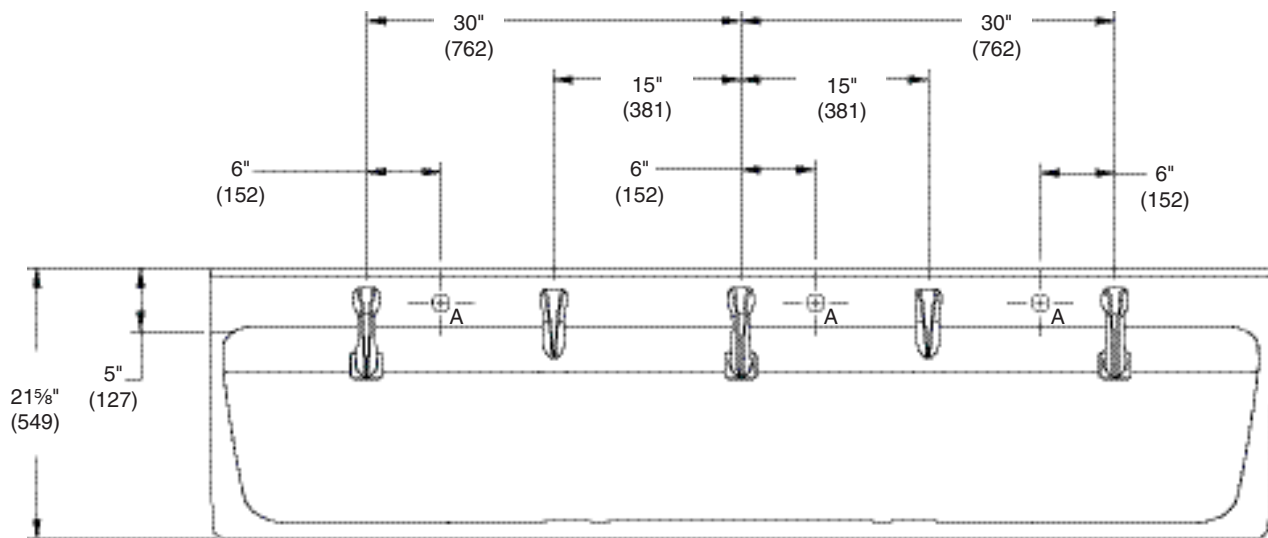

A = emplacement des distributeurs de savon personnels

Vue de face

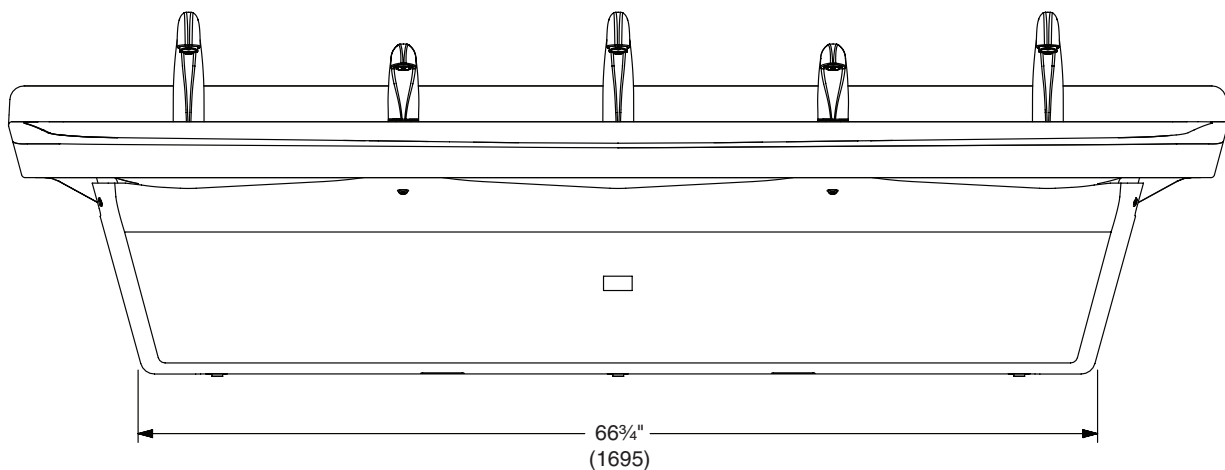

Dimensions – Vue de côté

(mm)

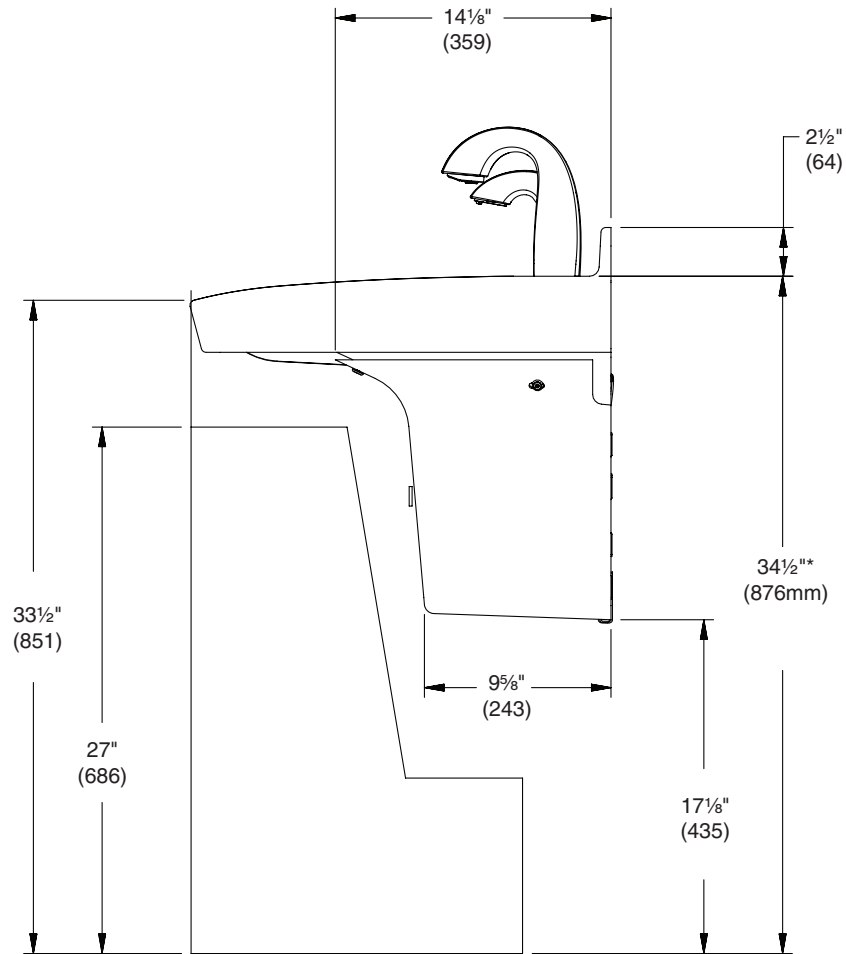

Hauteur du rebord	Ajustements de la hauteur	Type d'appareil	Remarques
851mm (33-1/2")	Pas d'ajustement	ADA standard & TAS	Au moins un bassin doit répondre aux exigences dimensionnelles et avoir un dégagement approprié pour la portée, les genoux et les orteils.
775mm (30-1/2")	*Retrancher 76mm (3")	ADA enfants & TAS	Au moins un bassin doit répondre aux exigences dimensionnelles et avoir un dégagement approprié pour la portée, les genoux et les orteils.
660mm (26")	*Retrancher 191mm (7-1/2")	Junior	Pour une utilisation par les jeunes enfants où les directives de l'ADA ne sont pas une préoccupation.

Raccordements structurels

(mm)



Montage représenté pour une hauteur standard ADA et TAS.



Les zones grisées nécessitent un renfort suffisant conforme au code du bâtiment en vigueur.

Fixer le support au mur à l'aide de deux (2) boulons d'ancrage minimum de 3/8" à gauche de l'axe central (CL) et de deux (2) boulons d'ancrage minimum de 3/8" à droite de cet axe. Les deux (2) boulons d'ancrage situés à droite de l'axe central doivent se trouver à une distance d'au moins 16" (406mm) des boulons d'ancrage situés à gauche de l'axe. Une fois le montage terminé, vérifier que le support est de niveau. Voir l'étape 1 « Montage du support » pour plus d'informations.

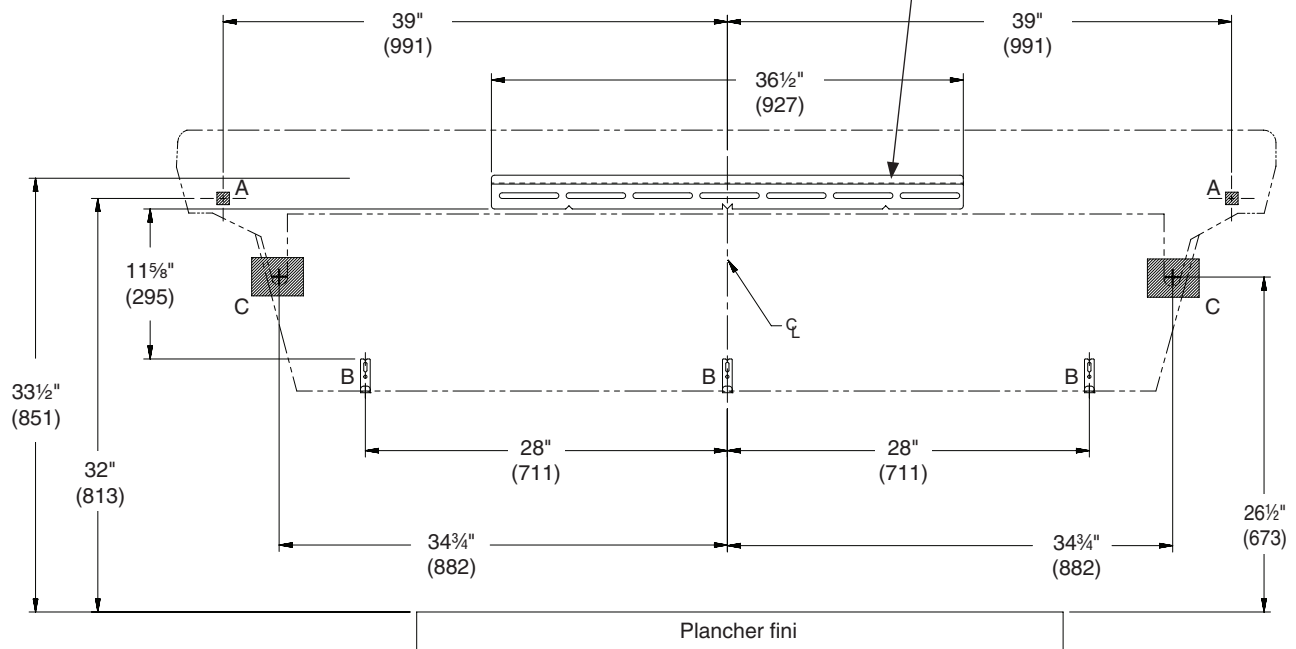

CODE	DESCRIPTION	QTÉ
A	Poser une (1) cheville d'ancrage 3/8" d'une résistance minimale à l'arrachement de 4,45 kN (1000 lb), conformément aux normes en vigueur, aux emplacements indiqués.	2
B	Poser deux (2) chevilles d'ancrage d'une résistance minimale à l'arrachement de 0,44 kN (100 lb), conformément aux normes en vigueur, aux emplacements indiqués.	4
C	Poser un renfort suffisant conforme au code du bâtiment en vigueur.	2

Hauteur du rebord	Ajustements de la hauteur	Type d'appareil
851mm (33-1/2")	Pas d'ajustement	Standard, ADA & TAS
775mm (30-1/2")	Retrancher 76mm (3")	Enfants, ADA & TAS
660mm (26")	Retrancher 191mm (7-1/2")	Junior

Plomberie et raccords électriques – Savon partagé

(mm)



Montage représenté pour une hauteur standard, ADA et TAS.

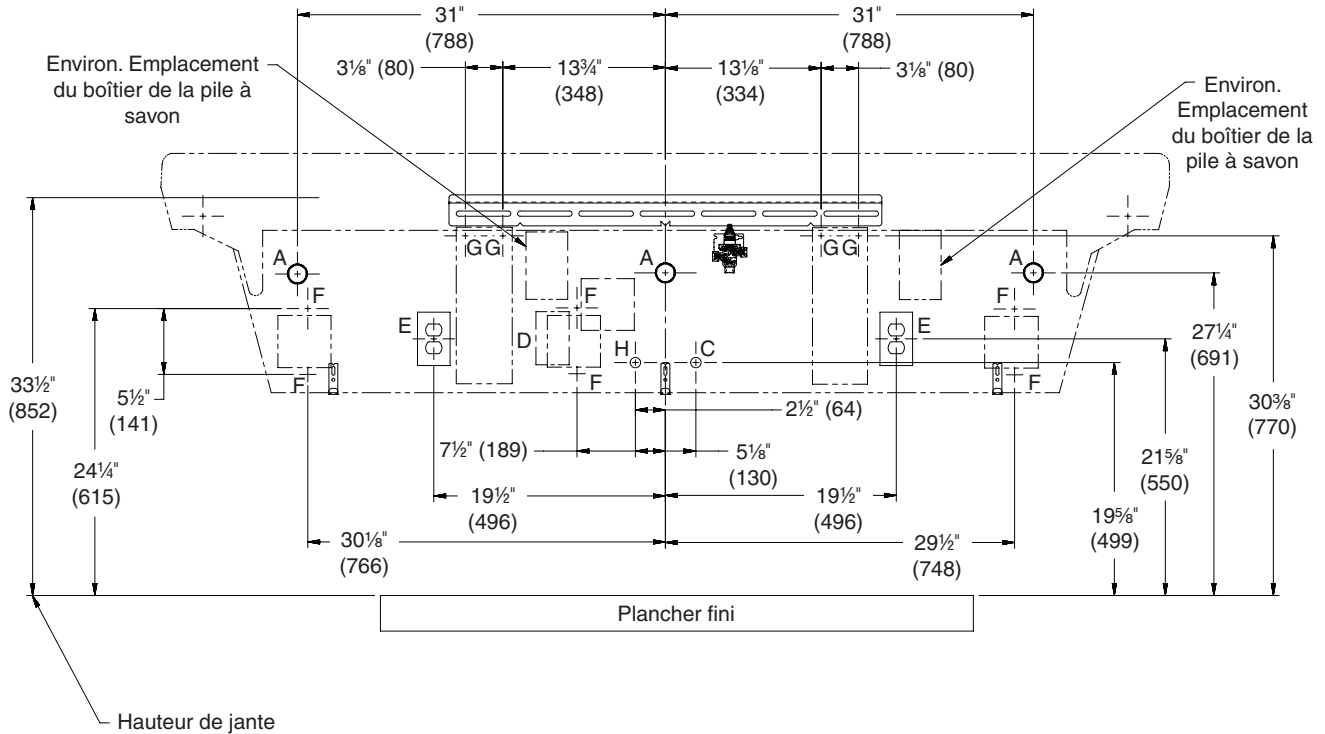

CODE	DESCRIPTION	QTÉ
A	Écoulement 1 1/2" NPT, tubulure à 51mm (2") du mur, option raccords d'évacuation séparés	3
H,C	Arrivées d'eau chaude/froide de 1/2" nominal (comp. 5/8" dia. ext.), tubulure à 51mm (2") du mur	1
E	Prise électrique 110 V à disjoncteur à protection DDFT (GFI) (pour robinets et distributeurs de savon électriques uniquement)	3
F	Chevilles d'ancrage n° 10 pour la pose du boîtier de commande de robinet	6
G	Chevilles d'ancrage n° 10 pour la pose du réservoir de savon	4

Plomberie et raccordements électriques – Savon personnel

(mm)



Montage représenté pour une hauteur standard, ADA et TAS.

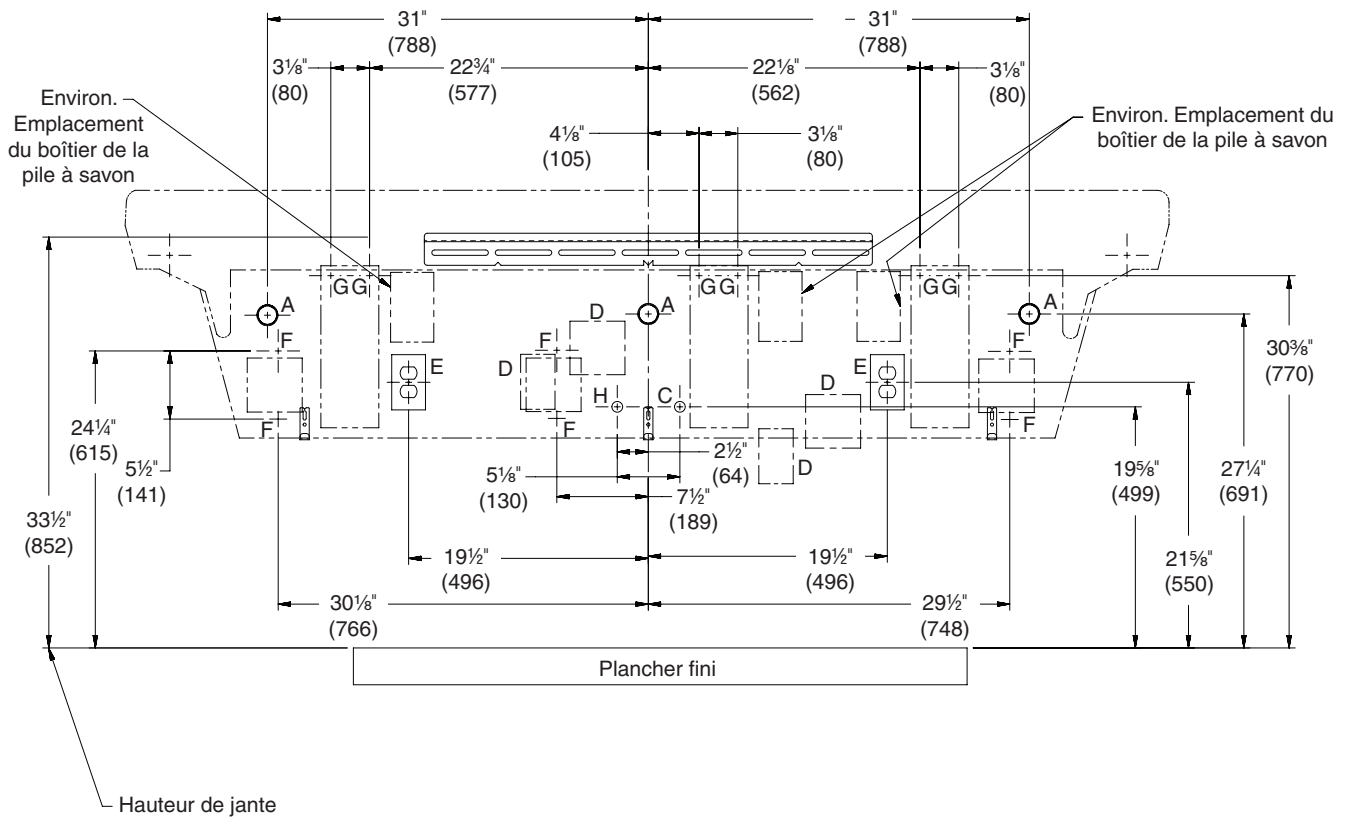

CODE	DESCRIPTION	QTÉ
A	Écoulement 1 1/2" NPT, tubulure à 51mm (2") du mur, option raccordements d'évacuation séparés	3
H,C	Arrivées d'eau chaude/froide de 1/2" nominal (comp. 5/8" dia. ext.), tubulure à 51mm (2") du mur	1
E	Prise électrique 110 V à disjoncteur à protection DDFT (GFI) (pour robinets et distributeurs de savon électriques uniquement)	3
F	Cheilles d'ancrage n 10 pour la pose du boîtier de commande de robinet	6
G	Cheilles d'ancrage n° 10 pour la pose du réservoir de savon	6

Plomberie et raccordements électriques – Déchets combinés (mm)



Montage représenté pour une hauteur standard, ADA et TAS.



This option is only available with no soap or soap drilling.

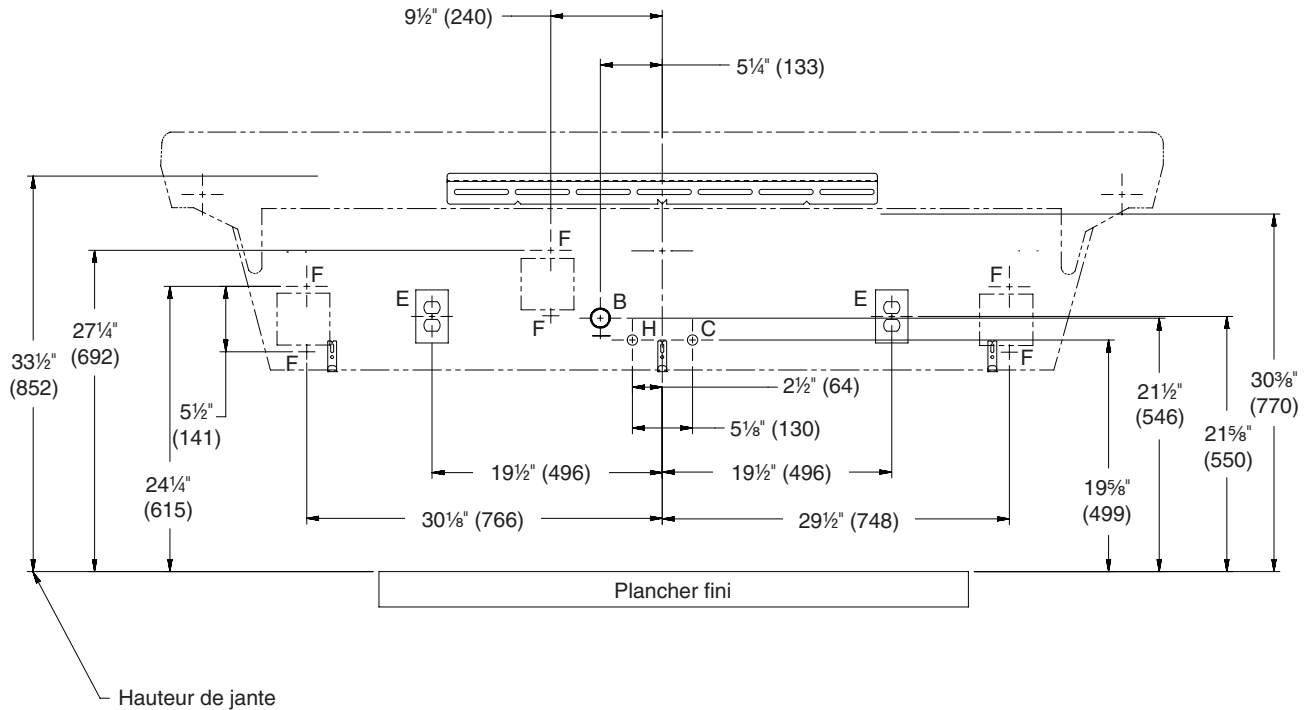

CODE	DESCRIPTION	QTÉ
B	Écoulement 1 1/2" NPT, tubulure à 51mm (2") du mur, option raccordements d'évacuation combinés (tuyaux à couper sur place)	1
H,C	Arrivées d'eau chaude/froide de 1/2" nominal (comp. 5/8" dia. ext.), tubulure à 51mm (2") du mur	1
E	Prise électrique 110 V à disjoncteur à protection DDFT (GFI) (pour robinets et distributeurs de savon électriques uniquement)	3
F	Chevilles d'ancrage n 10 pour la pose du boîtier de commande de robinet	6

1 Montage du support



Installation typique représentée. Il peut être nécessaire de réparer le mur après la pose. Il est possible que l'appareil ne masque pas toutes les modifications apportées au mur.



Hauteur de montage selon les dimensions spécifiées des raccords structurels.

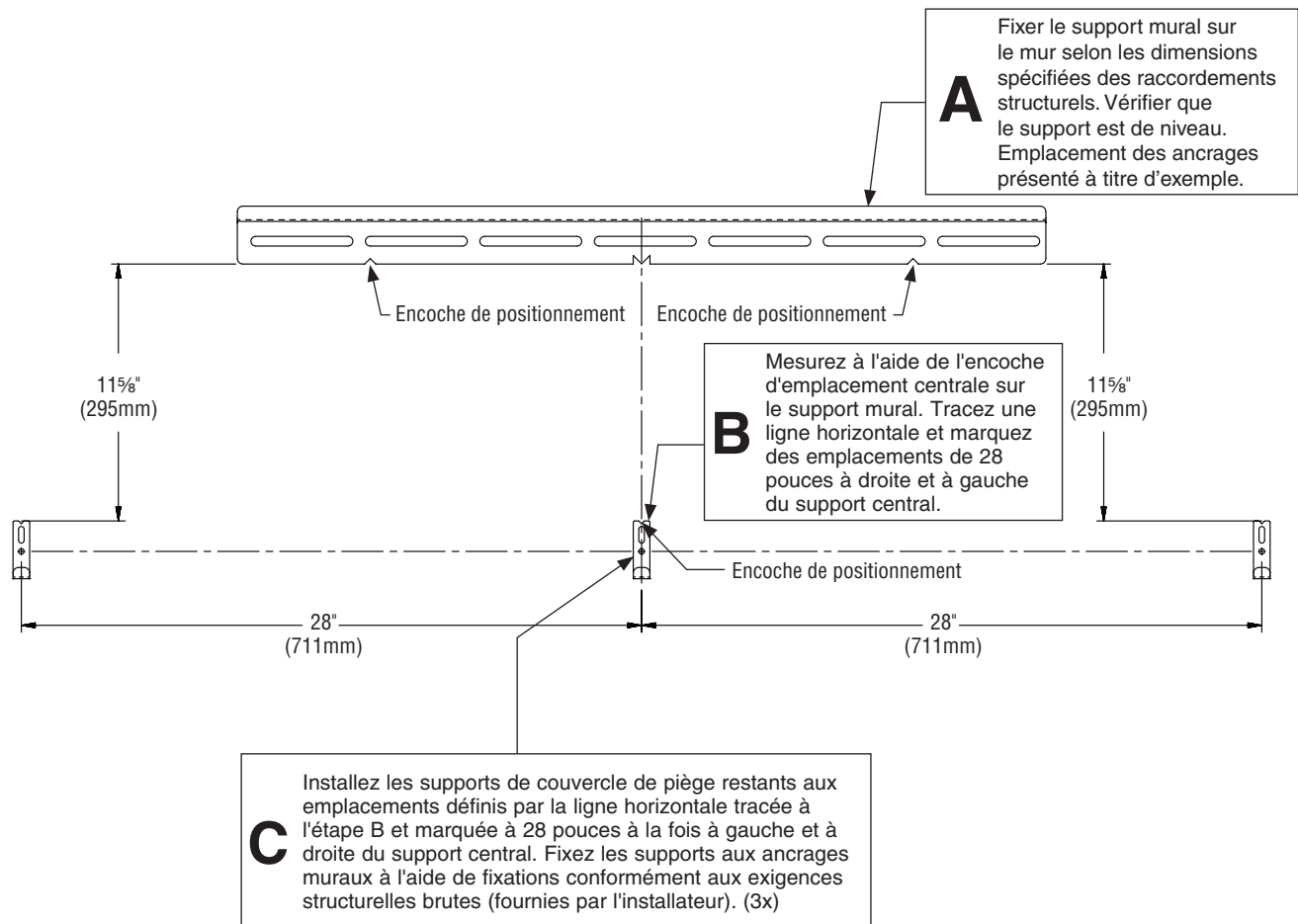

2 Assemblage de la plaque de trop-plein

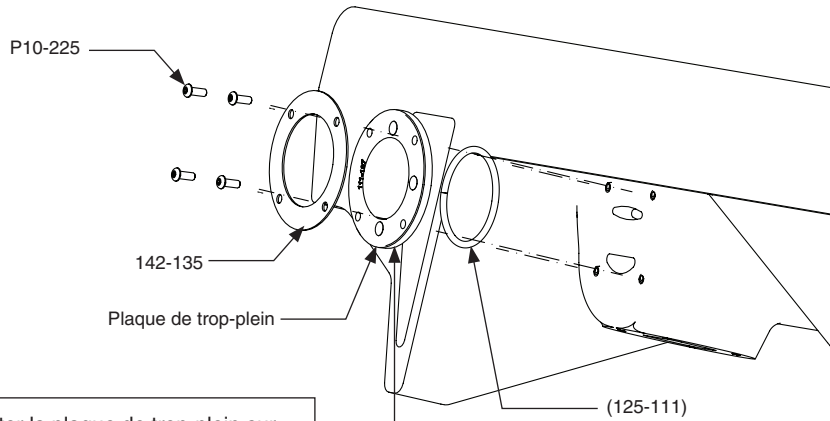

A Monter la plaque de trop-plein sur la vasque comme sur l'illustration. Vérifier que les vis compriment la plaque uniformément sur la vasque.

Trousse plaque de trop-plein (S45-2812)

3 Assemblage de l'écoulement



Pour faciliter l'installation de l'écoulement, poser la vasque sur le dos.

B Visser l'entretoise sur la vis à présent complètement engagée.

A Engager la vis à fond dans l'adaptateur d'écoulement.

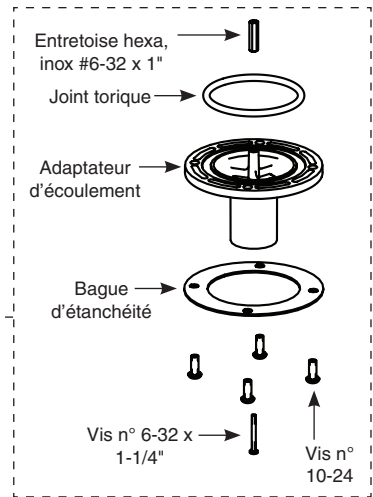
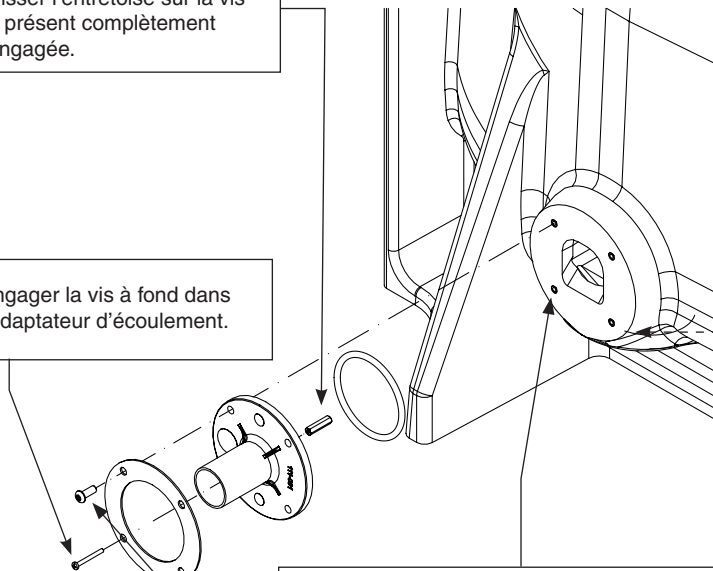

C Assembler les composants restants comme indiqué, puis enfoncer les quatre vis à travers l'adaptateur d'écoulement et serrer les vis dans les inserts de la vasque. Vérifier que les vis compriment l'adaptateur d'écoulement uniformément sur la vasque.

4 Fixation de la vasque (au bâti et au mur)

AVERTISSEMENT! Vérifier que la vasque est de niveau et bien en place dans le support mural.

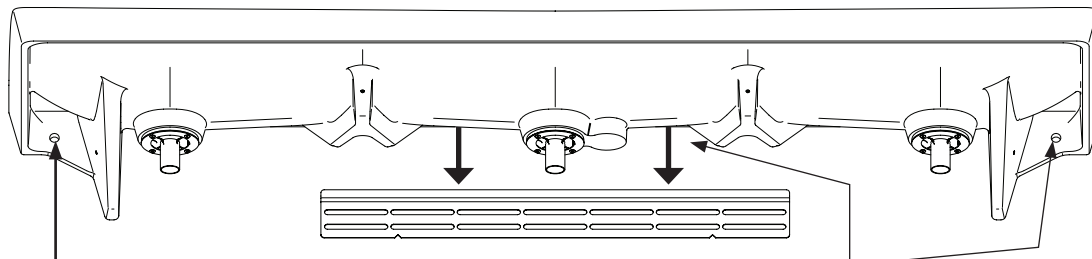

B Fixer la vasque sur les chevilles d'ancrage à l'aide de vis (fournies par l'installateur), conformément aux exigences relatives aux raccordements structurels.

A Placer la vasque au-dessus du support mural. Appuyer fermement sur l'arrière de la vasque pour l'engager complètement dans le support mural. Vérifier que la vasque est de niveau.

5 Tamis et siphon en P



Veiller à ne pas trop serrer la vis du tamis.

A Enfoncer la vis du tamis à travers le tamis, puis serrer la vis dans l'entretoise de l'adaptateur d'écoulement.

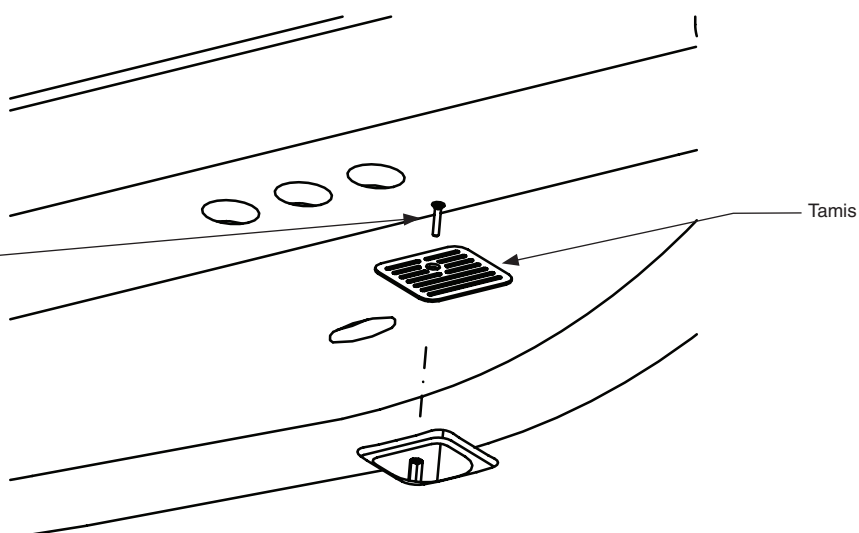

6 Faire couler l'eau pour régler la température



Cette vanne n'est PAS pré réglée à l'usine. Lors de l'installation, la température de cette vanne doit être contrôlée et ajustée pour s'assurer que l'eau est fournie à une température sans danger. Une eau à plus de 43 °C (110 °F) peut ébouillanter.

A Desserrer la vis à tête de 1/4" (6mm) environ (4 à 6 tours) et soulever le capuchon (ne pas l'enlever).

B À l'aide du capuchon, tourner lentement la cartouche jusqu'à obtenir la température d'eau souhaitée. Pour ne pas endommager l'appareil, ne pas tourner au-delà des butées. Renforcer le capuchon et serrer la vis.

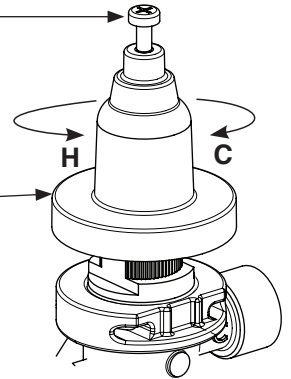

7 Couvre-siphon



Effectuer tous les raccordements avant d'installer le couvre-siphon. Tuyaux d'évacuation combinés à couper sur place en fonction de l'emplacement des raccordements.

A Accrocher le couvre-siphon sur les supports comme indiqué, puis fixe le couvre-siphon à l'aide des vis et des rondelles de finition fournies, en commençant du côté gauche ou du côté droit.

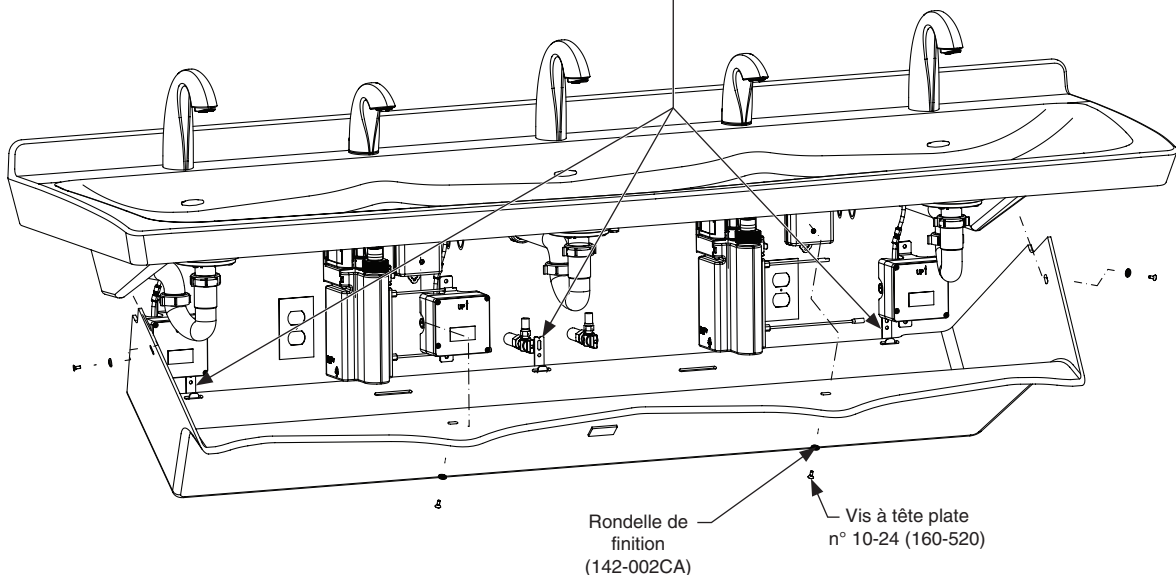

Nettoyage et entretien du Terreon® (vasque)

Description du matériau : Le Terreon est un matériau de surface massif densifié composé de résine d'origine biologique et résistant aux produits chimiques, aux taches, aux brûlures et aux chocs. La surface est facilement réparable à l'aide de produits nettoyants ordinaires ou d'abrasifs à grains fins. Comme le Terreon est un matériau moulé unique, l'écoulement et la répartition de son granulats et ses tons de couleur peuvent varier d'un produit à l'autre, contribuant à son apparence naturelle.

Nettoyage courant : Pour le nettoyage normal, utiliser des produits nettoyants à base neutre douce.

Taches résistantes : Éliminer les taches avec du produit Soft-Scrub® et un tampon Scotch-Brite® vert ou poncer légèrement d'un mouvement circulaire avec du papier de verre mouillé/sec de grain 240. La finition peut ensuite être restaurée avec un tampon Scotch-Brite marron.

Rayures : Éliminer les rayures avec un tampon Scotch-Brite vert. La finition peut ensuite être restaurée avec un tampon Scotch-Brite marron.

Dépôts calcaires : Éliminer les dépôts calcaires avec une solution diluée de vinaigre et d'eau. Toujours rincer l'appareil avec soin après tout nettoyage.

Restauration de la surface : Utiliser le produit Hope's® Perfect Countertop pour rafraîchir et protéger la surface de Terreon. Les couleurs Terreon foncées peuvent nécessiter un entretien et des soins supplémentaires. Voir les instructions complètes sur cet entretien supplémentaire à bradleycorp.com.

Trousses de réparation : Des nécessaires de réparation Terreon sont disponibles. S'adresser au représentant ou distributeur Bradley pour connaître les numéros de référence et les prix. Les trousse de réparation sont préparées sur commande et ont une durée de conservation de 30 jours.

AVIS! Ne pas utiliser de produits nettoyants et détergents fortement acides ou alcalins pour nettoyer le Terreon. Si de tels produits viennent au contact de la surface, essuyer immédiatement et rincer à l'eau savonneuse. Éviter le contact avec des substances corrosives telles que du décapant à peinture, de l'eau de Javel, de l'acétone, etc. Éviter le contact avec des casseroles et autres objets chauds.

Nettoyage et entretien de l'acier inoxydable

Description du matériau : L'acier inoxydable est extrêmement durable et son entretien est simple et peu coûteux. Il est essentiel de l'entretenir correctement, en particulier sous des conditions corrosives. Toujours commencer par la solution la plus simple et passer progressivement aux solutions les plus complexes.

Nettoyage courant : Chaque jour ou aussi souvent que nécessaire, utiliser une solution d'eau tiède et de savon, de détergent ou d'ammoniac. Appliquer la solution nettoyante conformément aux instructions du fabricant et toujours utiliser un chiffon doux ou une éponge pour éviter d'endommager la finition.

Taches résistantes : Pour éliminer les taches de l'acier inoxydable, utiliser un produit nettoyant et lustrant pour acier inoxydable de type Ball® ou un abrasif doux. Toujours suivre les instructions du fabricant et appliquer dans le sens des lignes de polissage.

AVIS! Ne jamais utiliser de paille de fer ordinaire ni de brosse métallique sur l'acier inoxydable. Toujours utiliser de la laine d'acier inoxydable ou une brosse en acier inoxydable.

Empreintes et traces de doigt : Pour éliminer les empreintes et traces de doigt, utiliser un produit nettoyant et lustrant de haute qualité pour acier inoxydable conformément aux instructions du fabricant. Nombre de ces produits laissent une couche protectrice afin d'éviter de futures empreintes et traces de doigt.

Graisse et huile : Pour éliminer la graisse et l'huile, utiliser un détergent commercial ou nettoyant caustique de qualité. Appliquer conformément aux indications du fabricant et dans le sens des lignes de polissage.

Précautions : Éviter le contact prolongé avec des chlorures (agents de blanchiment, sels), bromures (agents assainissants), thiocyanates (pesticides, produits chimiques pour photographie et certains aliments) et iodures sur le matériel en acier inoxydable, en particulier sous des conditions acides.

AVIS! Ne pas laisser de solution salée s'évaporer et sécher sur l'acier inoxydable.

L'apparition de traînées de rouille sur l'acier inoxydable peut donner à croire que l'acier inoxydable est en train de rouiller. Rechercher la source réelle de la rouille parmi des pièces en fer ou en acier pouvant être au contact, mais sans en faire partie, de la structure en acier inoxydable.

AVIS! Les produits nettoyants fortement acides ou caustiques peuvent attaquer l'acier et provoquer l'apparition d'une pellicule rougeâtre. Éviter d'utiliser ces produits.

ADVERTENCIA

Corte la energía eléctrica de los tomacorrientes y luego desconecte todas las unidades eléctricas antes de realizar la instalación. La energía eléctrica **DEBE** permanecer cortada hasta que finalice la instalación.

Las piezas metálicas del instalador deben ser las apropiadas para la construcción de la pared. Los anclajes de pared deben tener una clasificación de extracción mínima de 1000 lb (454 kg).

AVISO

Asegúrese de purgar todas las tuberías de suministro de agua y que estén completamente cerradas antes de comenzar la instalación. Los desechos acumulados en las tuberías de suministro pueden provocar defectos en el funcionamiento de las válvulas.

IMPORTANTE

Lea en su totalidad este manual de instalación para garantizar una instalación adecuada. Al completar la instalación, entregue este manual al propietario o al Departamento de Mantenimiento. Es responsabilidad de los instaladores cumplir cabalmente los códigos y las ordenanzas locales. Las garantías del producto se pueden encontrar en la sección "Products" (Productos) de nuestro sitio web, bradleycorp.com.

Saque las piezas del embalaje y asegúrese de haberlas sacado todas antes de desecharlo. Si falta alguna pieza, no comience la instalación hasta obtenerla.

Para montaje en altura estándar, no exceda la distancia recomendada de 851mm (33,5") desde el borde del accesorio hasta el piso terminado.

Componentes

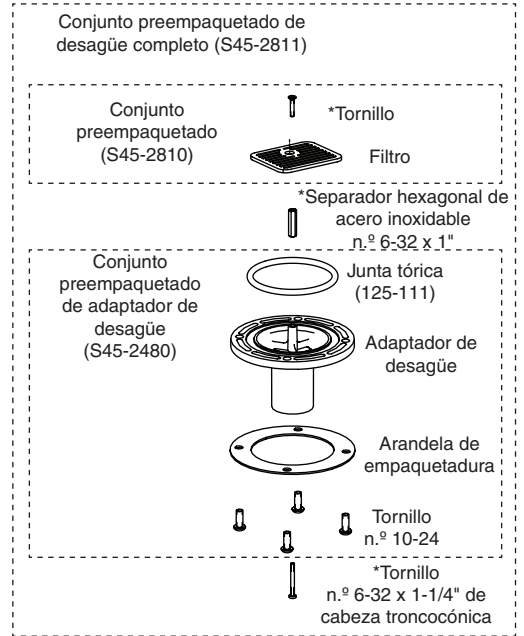
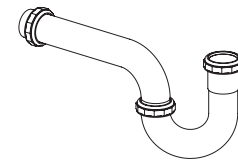
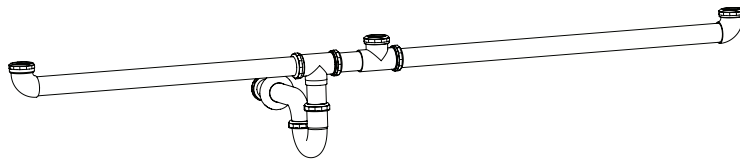
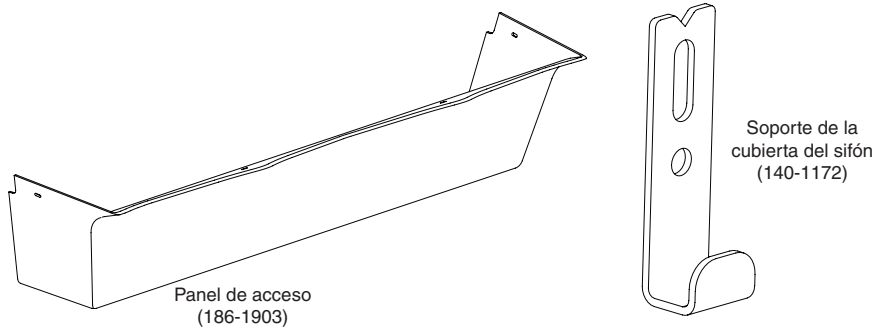
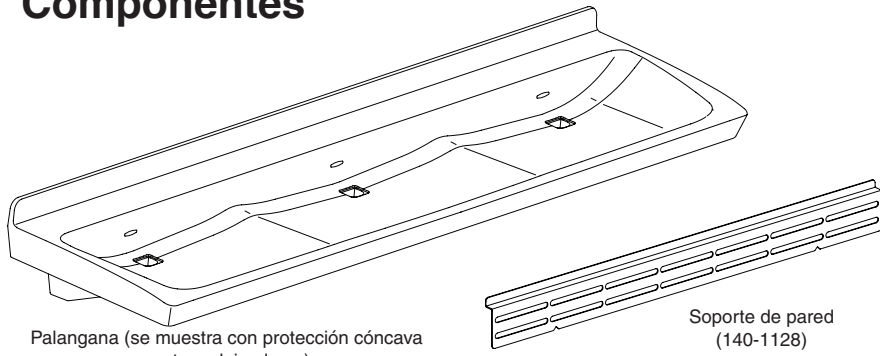

*Se incluyen en el conjunto preempaquetado S45-2778

Conexiones de suministro de TMV

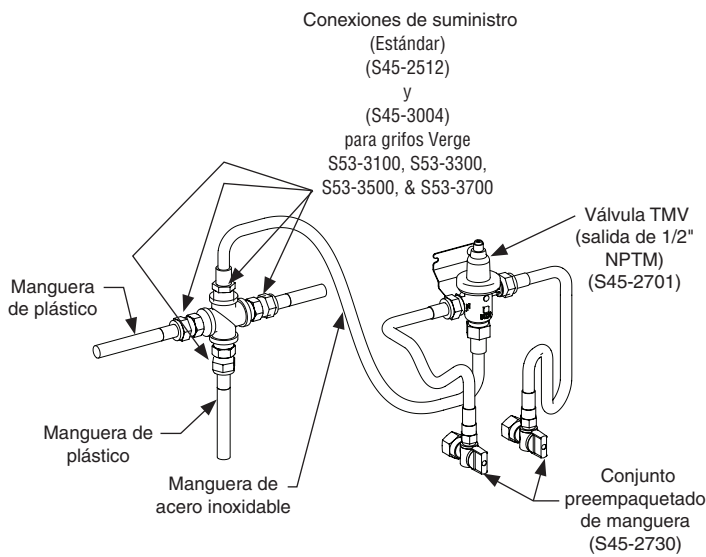

Conexiones para suministro templado

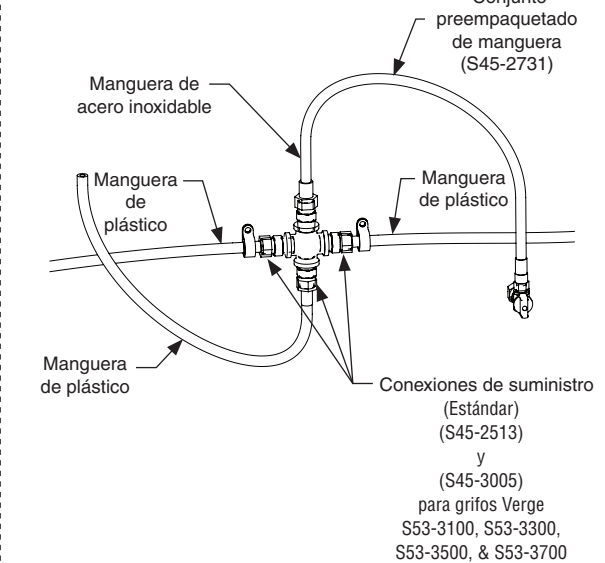

Materiales necesarios

- (6) sujetadores de 3/8" (9,5mm) y anclajes de pared (clasificación de extracción mínima de 4,45 kN [1.000 libras])
- (4) sujetadores de 1/4" (6,4mm) y anclajes de pared (clasificación de extracción mínima de 0,44 kN [100 libras]).
- Salientes de agua caliente y fría o temperada de 1/2"
- Salientes para drenaje de 1-1/2" NPT
- OPCIONAL: (3) tomacorrientes eléctricos protegidos por interruptor de circuito con pérdida a tierra (GFCI, por sus siglas en inglés) de 110 voltios, para transformadores conectables de 100 a 120 V CA
- Filtros de malla según sean necesarios, si no se incluyen con las llaves

Dimensiones

(mm)

Vista superior (mostrada con jabón compartido)

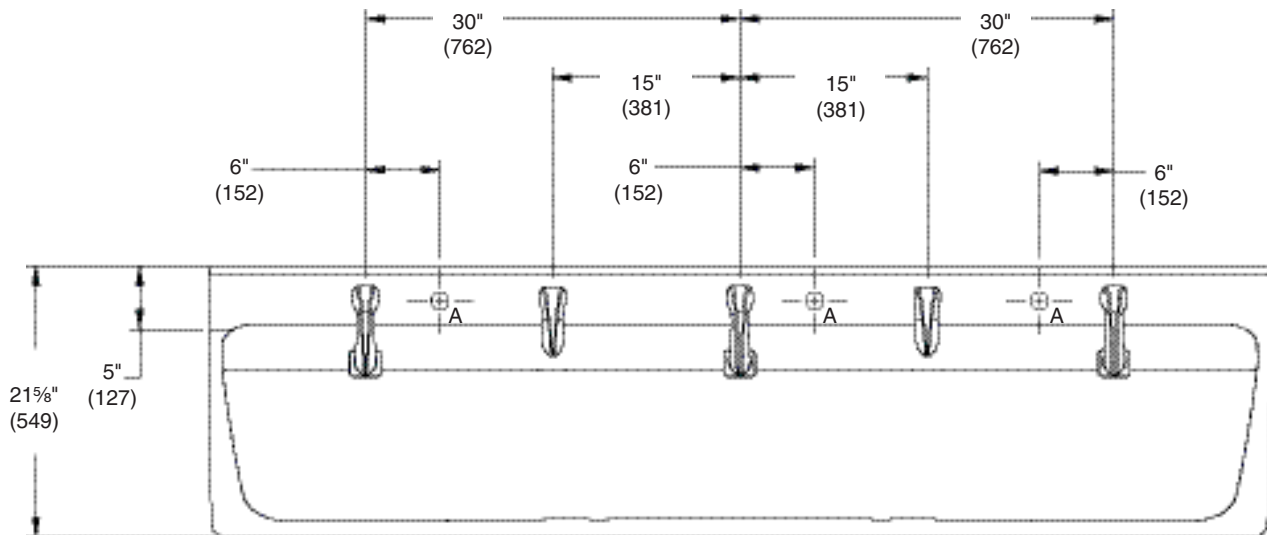

A = ubicación del jabón personal

Vista delantera

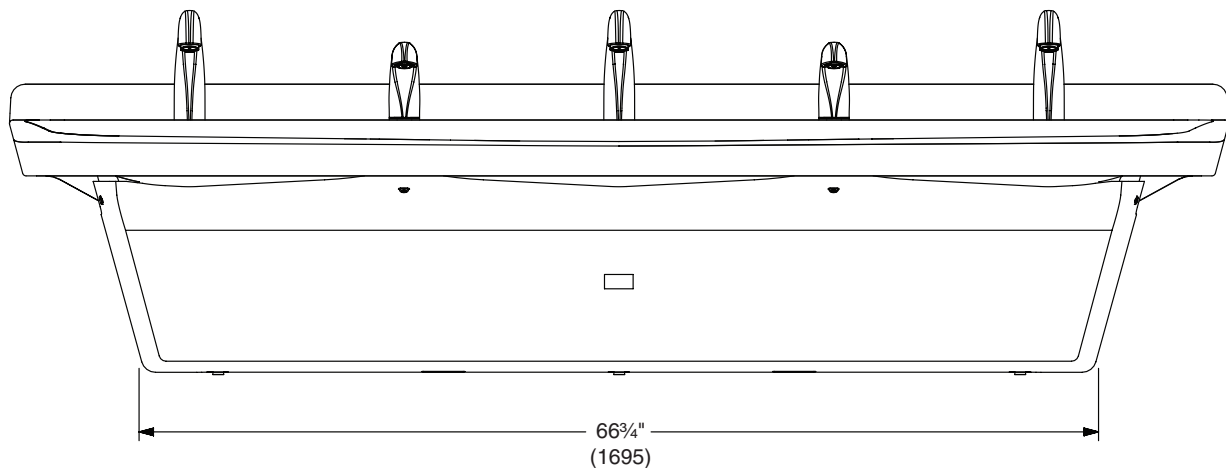

Dimensiones – vista lateral

(mm)

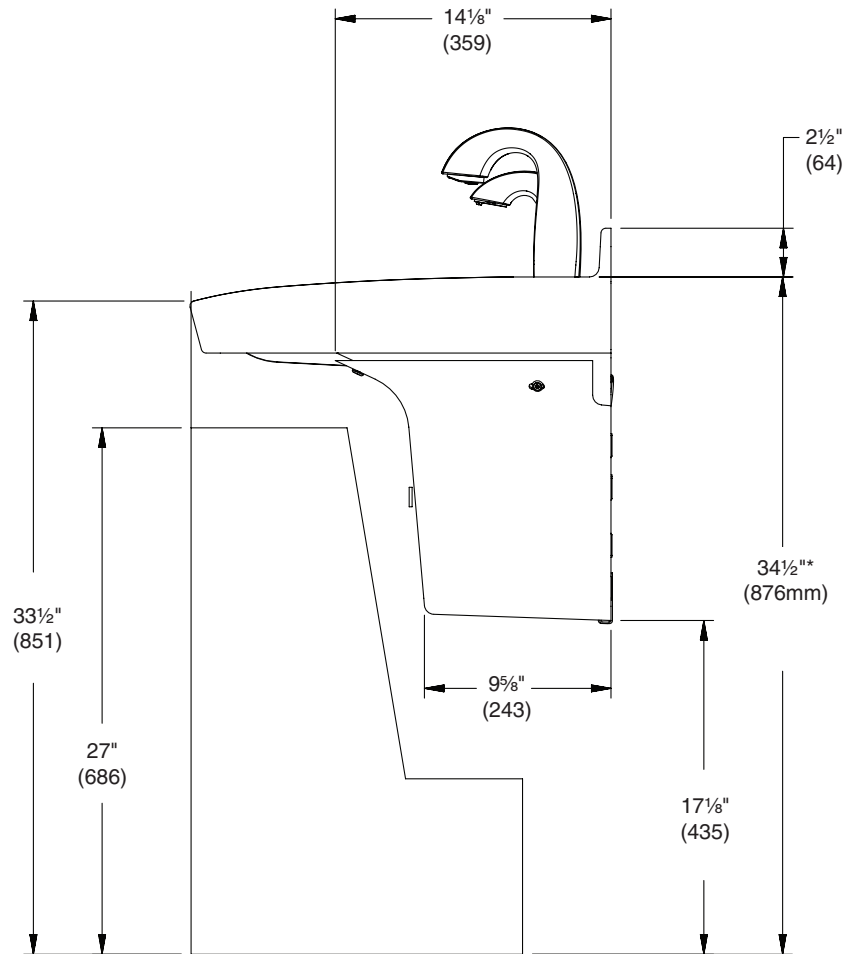

Altura del borde	Ajustes de altura vertical	Estilo del accesorio	Notas
851mm (33-1/2")	Sin ajuste	ADA estándar y TAS	Al menos un lavabo debe cumplir con los requisitos dimensionales y tener el alcance, las rodillas y los pies adecuados.
775mm (30-1/2")	*Reste 76mm (3")	ADA para menores y TAS	Al menos un lavabo debe cumplir con los requisitos dimensionales y tener el alcance, las rodillas y los pies adecuados.
660mm (26")	*Reste 191mm (7-1/2")	Para niños	Para uso de niños más pequeños donde las pautas de la ADA no son una preocupación.

Tuberías empotradas estructurales



Se muestra el montaje de altura de ADA y TAS estándar.



Las áreas resaltadas en gris requieren soporte suficiente para cumplir con los códigos locales de construcción.

Fije el soporte a la pared con un mínimo de (2) pernos de anclaje de 3/8" a la izquierda de la línea central (CL) y un mínimo de (2) pernos de anclaje de 3/8" a la derecha de la línea central. Los (2) pernos de anclaje de la derecha de la línea central deben estar a una distancia mínima de 16" (406mm) de los pernos de anclaje de la izquierda de la línea central. Cuando finalice el montaje, revíselo para asegurarse de que el soporte esté nivelado. Consulte el paso 1: Montaje de los soportes para obtener más información.

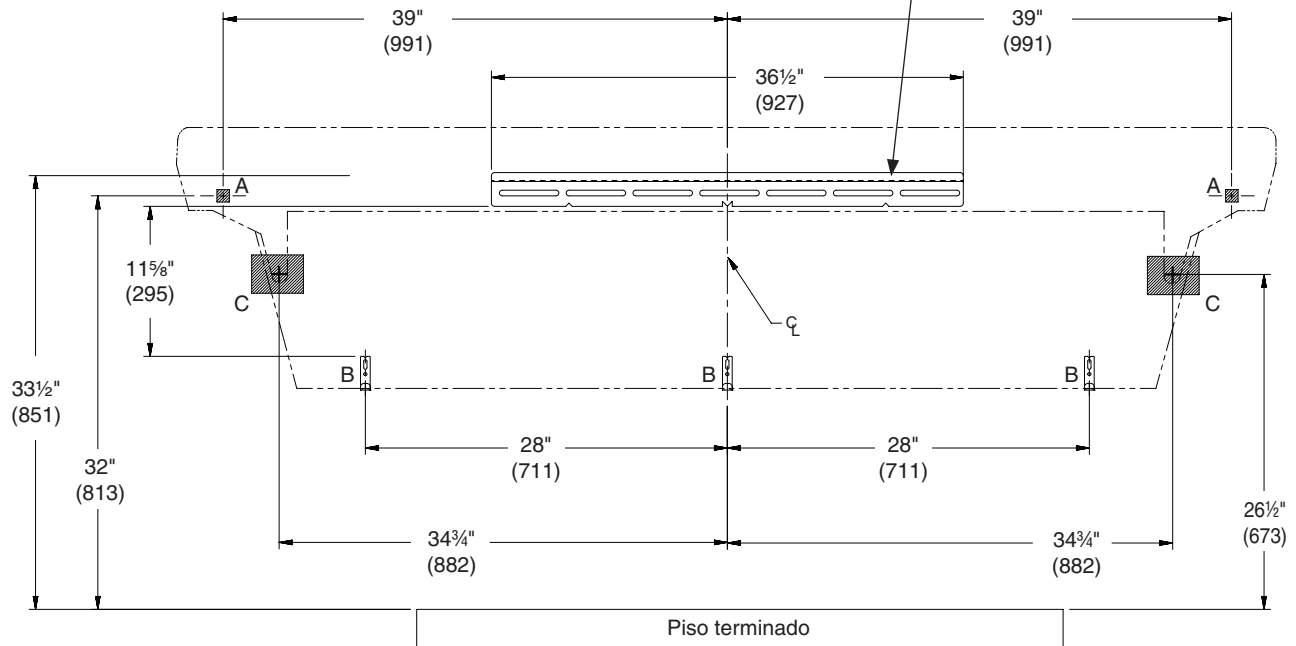

CÓDIGO	DESCRIPCIÓN	CANT.
A	En las ubicaciones mostradas, instale (1) anclaje de pared de 3/8" con una fuerza de extracción mínima de 4,45 kN (1.000 libras) según los códigos locales	2
B	En las ubicaciones mostradas, instale (2) anclajes de pared por soporte con una fuerza de extracción mínima de 0,44 kN (100 libras) según los códigos locales	4
C	Proporcione soporte estructural que cumpla con los códigos locales de construcción.	2

Altura del borde	Ajustes de altura vertical	Estilo del accesorio
851mm (33-1/2")	Sin ajuste	Estándar, ADA y TAS
775mm (30-1/2")	Reste 76mm (3")	Para menores, ADA y TAS
660mm (26")	Reste 191mm (7-1/2")	Para niños

Tuberías empotradas eléctricas y de plomería – Jabón compartido (mm)



Se muestra el montaje de altura estándar, ADA y TAS.

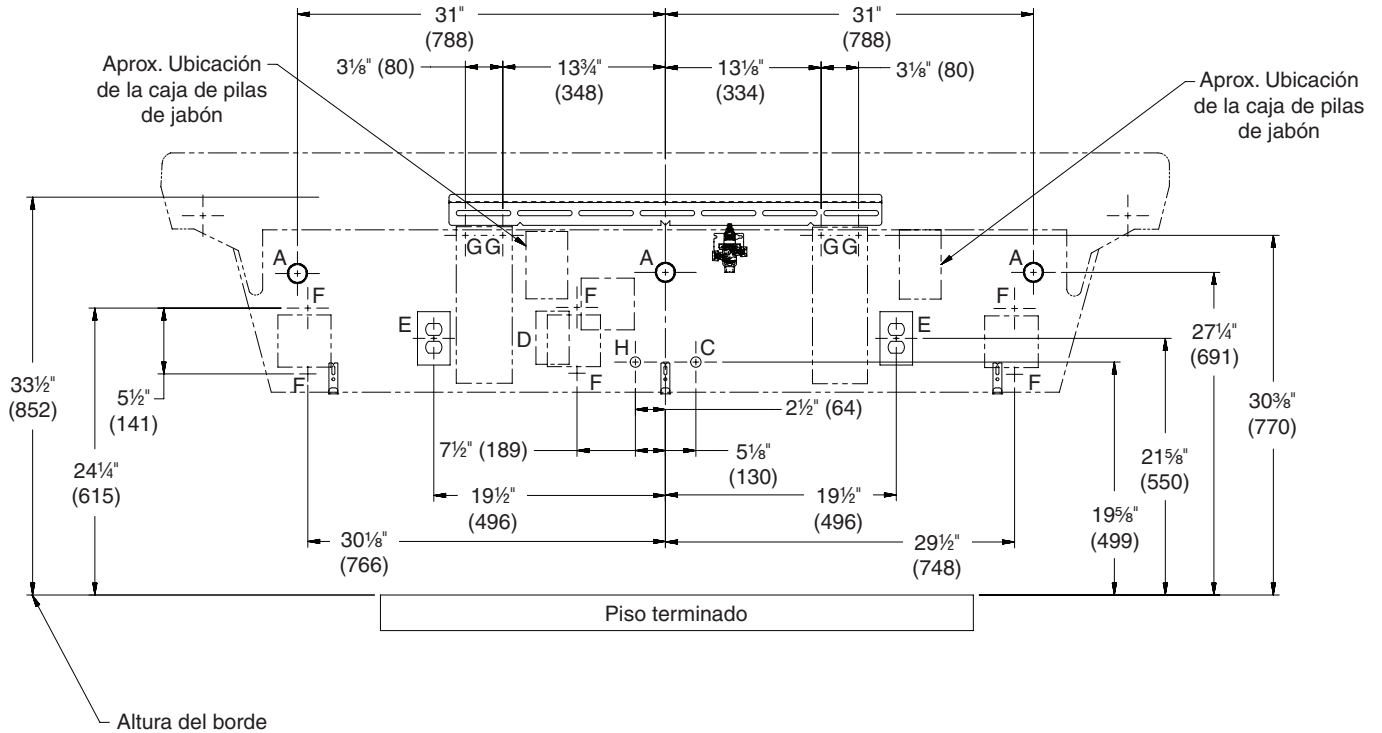

CÓDIGO	DESCRIPCIÓN	CANT.
A	Drenaje de 1 1/2" NPT, sale 51mm (2") de la pared, opción para desechos individuales	3
H y C	Suministros de agua fría y caliente de 1/2" nominal (diám. ext. comp. de 5/8"), salen 51mm (2") de la pared	1
E	Tomacorriente protegido por interruptor GFI de 110 V (solo llave y jabón CA)	3
F	Anclajes n.º 10 para instalación de la caja de control de la llave	6
G	Anclajes n.º 10 para la instalación del depósito de jabón	4

Tuberías empotradas eléctricas y de plomería – Jabón Personal (mm)



Se muestra el montaje de altura estándar, ADA y TAS.

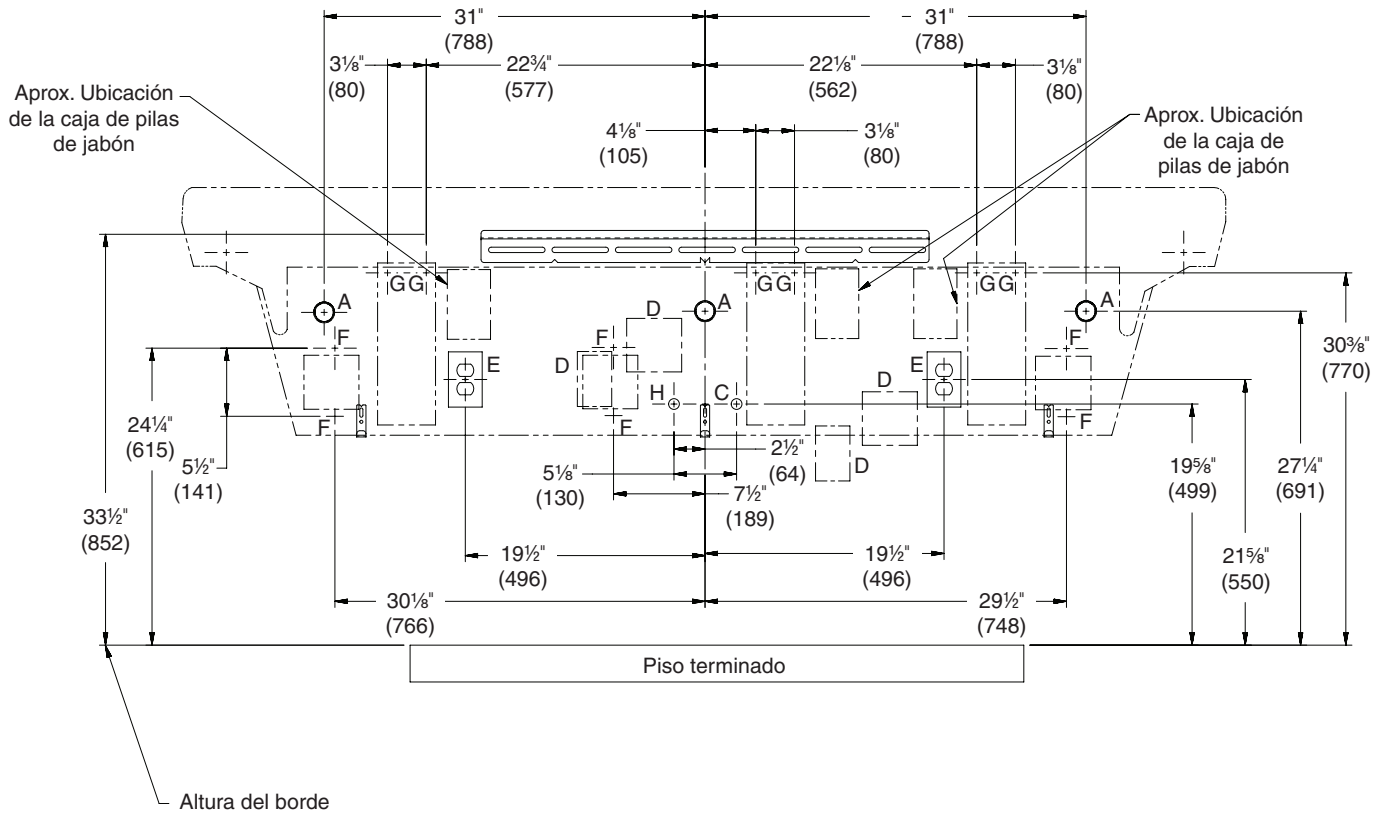

CÓDIGO	DESCRIPCIÓN	CANT.
A	Drenaje de 1½" NPT, sale 51mm (2") de la pared, opción para desechos individuales	3
H y C	Suministros de agua fría y caliente de ½" nominal (diám. ext. comp. de ⅝"), salen 51mm (2") de la pared	1
E	Tomacorriente protegido por interruptor GFI de 110 V (solo llave y jabón CA)	3
F	Anclajes n.º 10 para instalación de la caja de control de la llave	6
G	Anclajes n.º 10 para la instalación del depósito de jabón	6

Tuberías empotradas eléctricas y de plomería – Residuos Combinados



Se muestra el montaje de altura estándar, ADA y TAS.



This option is only available with no soap or soap drilling.

(mm)

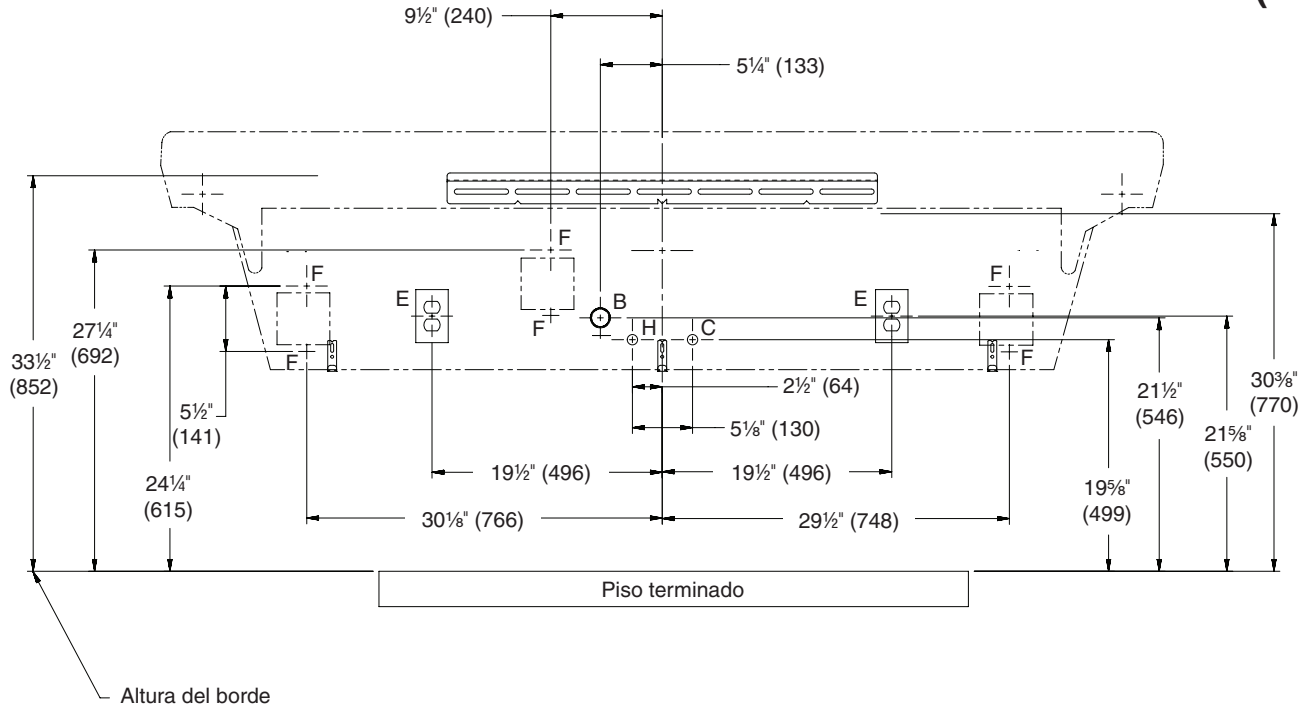

CÓDIGO	DESCRIPCIÓN	CANT.
B	Drenaje de 1 1/2" NPT, sale 51mm (2") de la pared, opción para desechos combinados (los brazos de los desechos combinados se cortarán en el campo)	1
H y C	Suministros de agua fría y caliente de 1/2" nominal (diám. ext. comp. de 5/8"), salen 51mm (2") de la pared	1
E	Tomacorriente protegido por interruptor GFI de 110 V (solo llave y jabón CA)	3
F	Anclajes n.º 10 para instalación de la caja de control de la llave	6

1 Montaje de los soportes



Se muestra la instalación típica. Es posible que deba reparar la pared después del montaje, ya que el accesorio puede no cubrir todas las modificaciones de la pared.



Altura de montaje según las dimensiones de las tuberías empotradas estructurales.

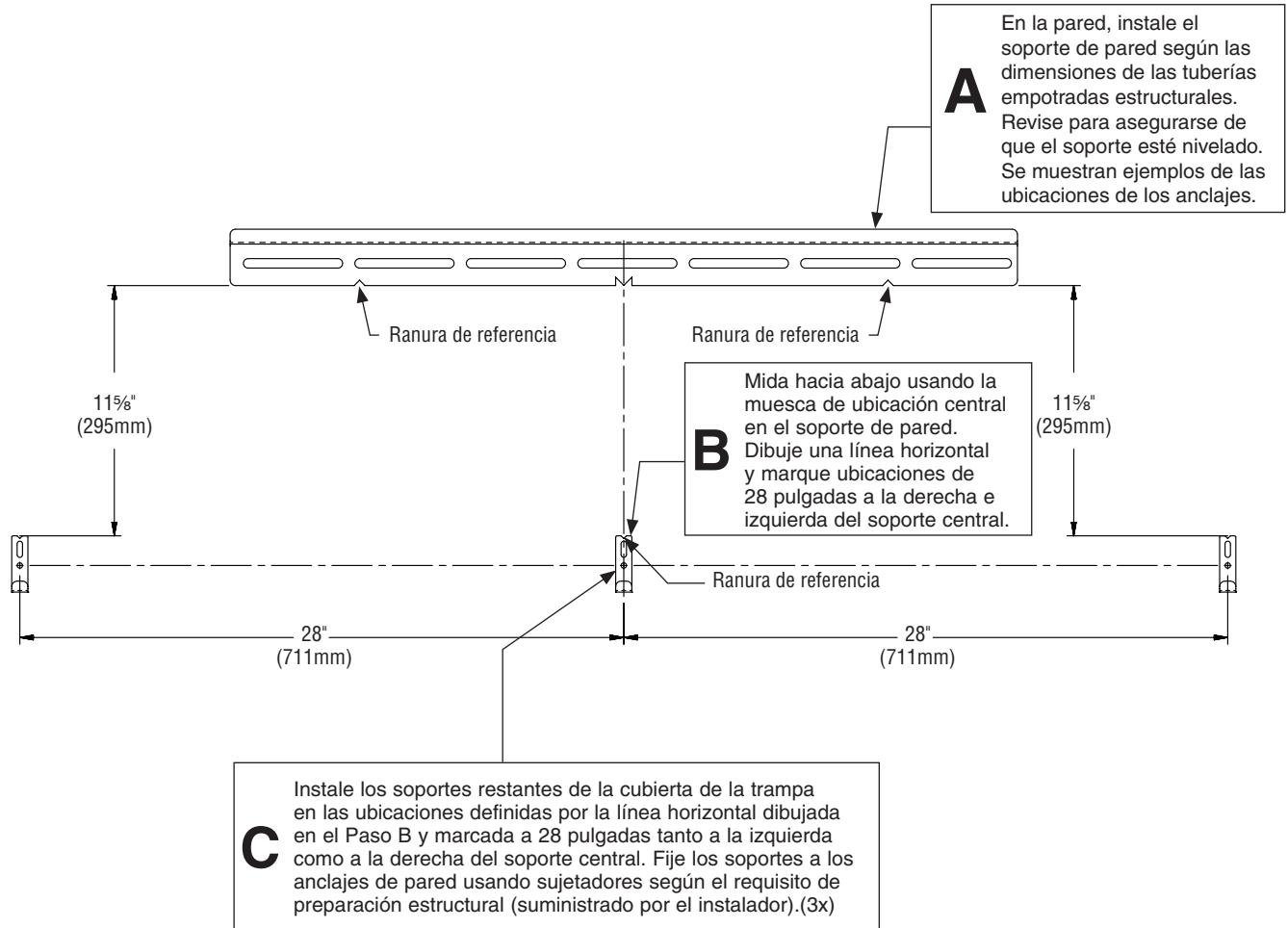

2 Conjunto de placa de desborde

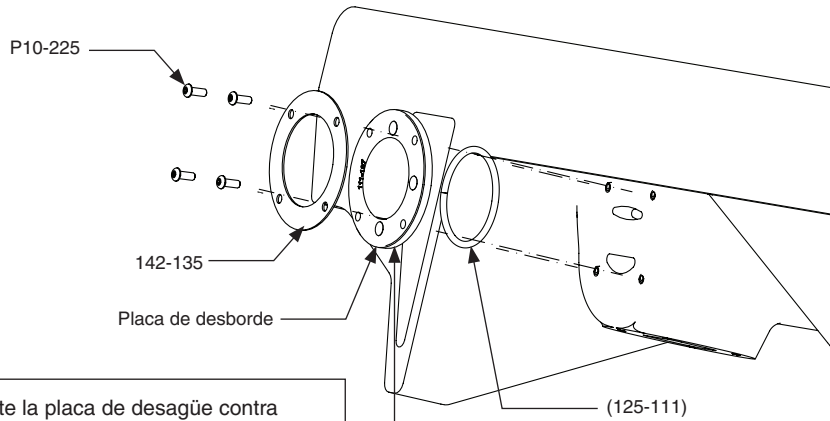

A Monte la placa de desagüe contra desbordes en el lavamanos como se muestra. Asegúrese de que los tornillos compriman la placa de desborde de manera uniforme en el lavamanos.

Conjunto preempacutado de placa de desborde (S45-2812)

3 Conjunto de desagüe



Para facilitar la instalación del desagüe, coloque la palangana sobre su respaldo.

B Enrosque el separador en el tornillo ahora completamente encajado.

A Enrosque el tornillo en el adaptador de desagüe hasta que encaje completamente.

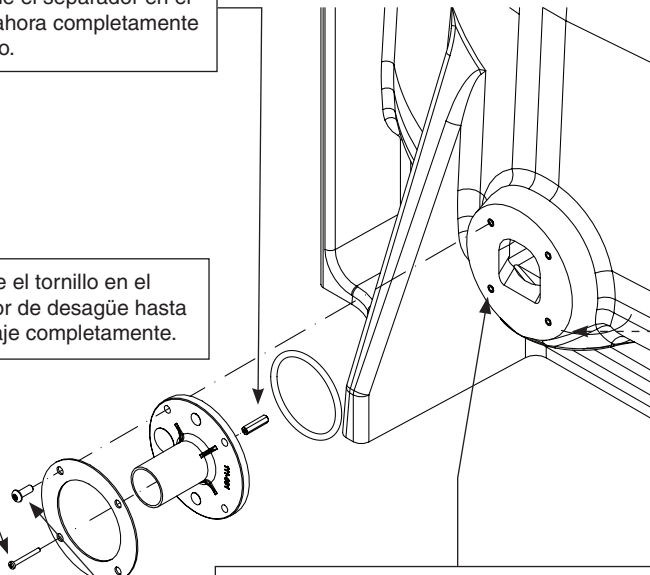

C Monte los componentes restantes como se muestra y enrosque los cuatro tornillos a través del adaptador de desagüe y en los insertos del lavamanos. Asegúrese de que los tornillos compriman el adaptador de desagüe de manera uniforme en el lavamanos.

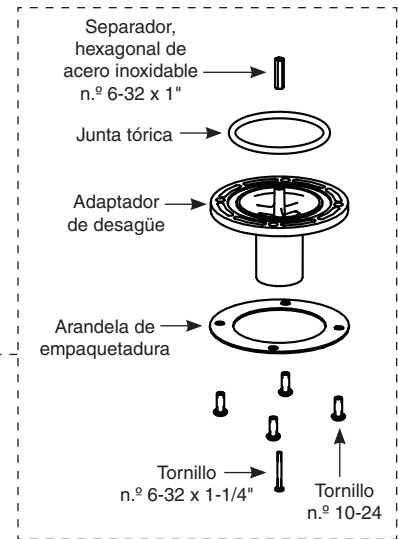

4 Montaje de la palangana (en la estructura y la pared)

¡ADVERTENCIA! Asegúrese de que la palangana esté nivelada y completamente asentada en el soporte de pared.

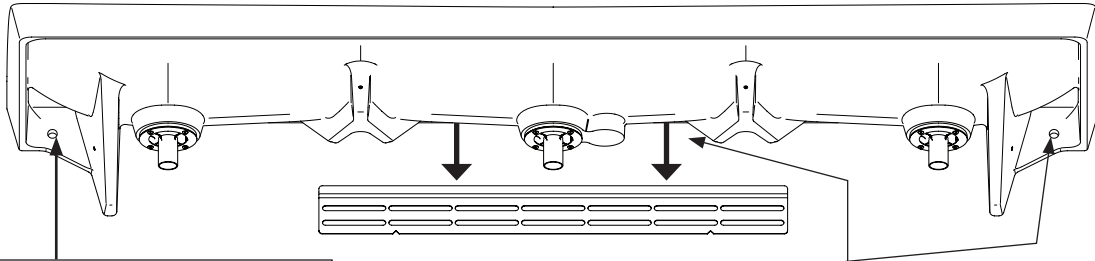

B Fije la palangana a los anclajes de pared con los sujetadores según los requisitos de las tuberías empotradas estructurales (suministradas por el instalador).

A Coloque la palangana sobre el soporte de pared. Presione firmemente la parte posterior de la palangana para asentar su brida en el borde del soporte de pared. Asegúrese de que la palangana esté nivelada.

5 Filtro y sifón en P



Asegúrese de no apretar en exceso el tornillo del filtro.

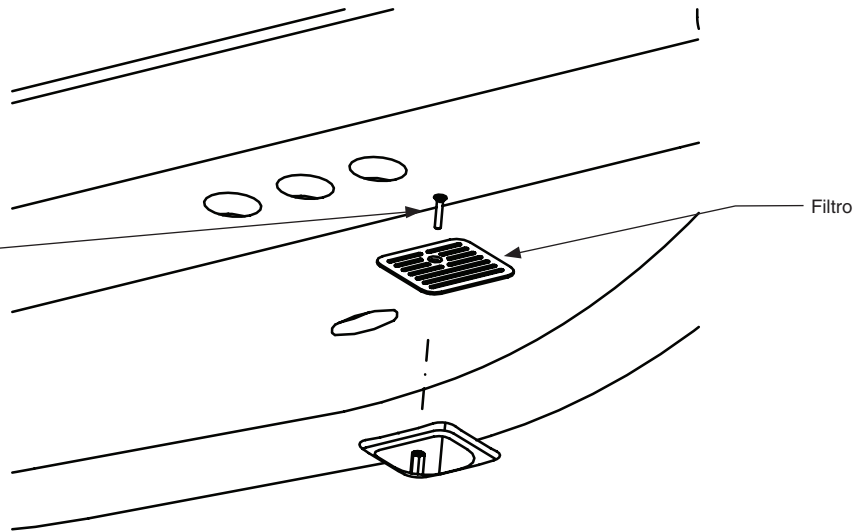

A Enrosque el tornillo del filtro a través del filtro y en el separador del adaptador de desagüe.

6 Ajuste la temperatura con el agua corriendo



Esta válvula **NO** viene configurada desde la fábrica. Luego de la instalación, se debe verificar y ajustar la temperatura de esta válvula para garantizar un suministro de agua a una temperatura segura. El agua, a una temperatura superior a 43°C (110°F), puede provocar quemaduras.

A Suelte el tornillo de cabeza unos 1/4" (6mm) (4 a 6 giros) y levante la cubierta (sin quitarla).

B Utilizando la cubierta, gire con cuidado el cartucho hasta alcanzar la temperatura del agua que desee. No gire más allá de los topes, ya que se puede dañar la unidad. Presione la cubierta hacia abajo y apriete el tornillo.

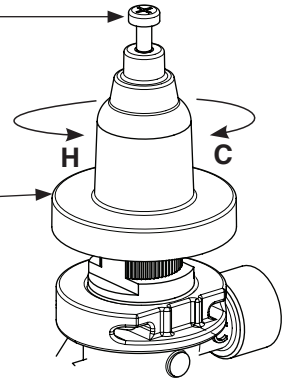

7 Cubierta del sifón



Realice las conexiones antes de instalar la cubierta del sifón. Los brazos de los desechos combinados se deben cortar en terreno para adaptarse a la ubicación de las tuberías empotradas.

A Cuelgue la cubierta del sifón en sus soportes como se muestra y luego fíjela con los tornillos y las arandelas de acabado proporcionadas; comience con el lado izquierdo o el lado derecho.

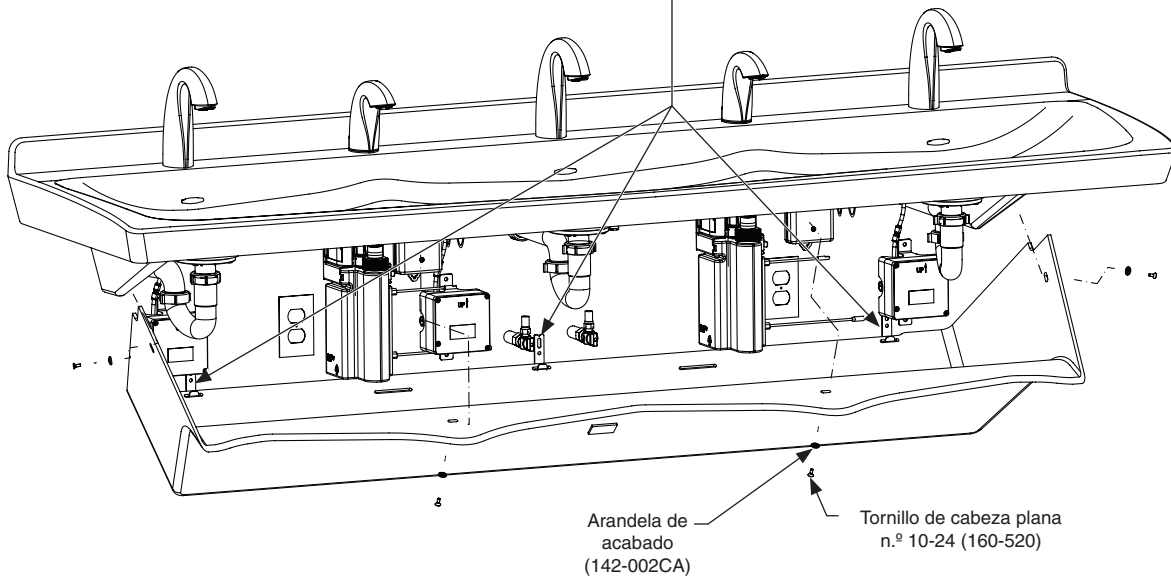

Limpieza y mantenimiento de Terreon®

Descripción del material: Terreon es un material de superficie sólida densificado y compuesto de resina de base biológica, que es resistente a los productos químicos, las manchas, las quemaduras y al impacto. La superficie se puede reparar fácilmente con limpiadores comunes o abrasivos de grano fino. Ya que Terreon es un material fundido único, el flujo y la distribución de áridos, así como las tonalidades de color, pueden variar de producto en producto, lo que crea características naturales.

Limpieza de rutina: Para una limpieza regular, use limpiadores suaves de base neutra.

Manchas rebeldes: Elimine las manchas difíciles con Soft-Scrub® y una almohadilla verde Scotch-Brite® o lije suavemente con movimientos circulares con una lija seca o húmeda de grano 240. Entonces, se puede renovar el acabado con una almohadilla Scotch-Brite marrón.

Rayones: Elimine rayones con una almohadilla Scotch-Brite verde. Entonces, se puede renovar el acabado con una almohadilla Scotch-Brite marrón.

Depósitos de agua dura: Retire los depósitos de agua dura con una solución suave de vinagre y agua. Siempre enjuague la unidad completamente después de la limpieza.

Restauración de la superficie: Use Perfect Countertop de Hope® para refrescar y proteger el material de superficie sólida del Terreon. Es posible que los colores oscuros de Terreon necesiten cuidado y mantenimiento adicionales. Para obtener instrucciones completas de este mantenimiento adicional, visite bradleycorp.com.

Kits de reparación: Existen kits de reparación de Terreon. Comuníquese con su representante o distribuidor de Bradley para conocer los números de pieza y los precios. Los kits de reparación se hacen a pedido y su caducidad es de 30 días.

AVISO: No use productos químicos o limpiadores ácidos o alcalinos fuertes para limpiar el Terreon. Si estos productos químicos entran en contacto con la superficie, límpielos inmediatamente y enjuague con agua y jabón. Evite el contacto con productos químicos fuertes, como solvente de pintura, cloro, acetona, etc. Evite el contacto con ollas y objetos calientes.

Limpieza y mantenimiento para el acero inoxidable

Descripción del material: El acero inoxidable es extremadamente duradero, y su mantenimiento es simple y económico. Sin embargo, un cuidado adecuado, en especial bajo condiciones de corrosión, es esencial. Siempre comience con la solución más simple, avanzando hacia las más complicadas.

Limpieza de rutina: Límpielo diariamente o con la frecuencia necesaria, con una solución de agua tibia y jabón, detergente o amoníaco. Aplique la solución de limpieza según las instrucciones del fabricante y siempre use un paño o una esponja suave para evitar dañar el acabado.

Manchas rebeldes: Para quitar las manchas del acero inoxidable, use un limpiador adecuado o un limpiametales como el limpiador para acero inoxidable Ball®, o bien, un abrasivo suave. Siempre siga las instrucciones de fábrica y aplíquelos en la misma dirección que las líneas de pulido.

AVISO: Nunca use fibra metálica ni cepillos de acero comunes sobre el acero inoxidable. Siempre use fibra metálica de acero inoxidable o cepillos de acero de las mismas características.

Marcas de dedos y embarraduras: Para quitar las marcas de dedos y las embarraduras, use un limpiador de alta calidad para acero inoxidable, de acuerdo con las instrucciones del fabricante. Muchos de estos productos dejan una capa protectora que ayuda a prevenir embarraduras y marcas de dedos futuras.

Grasa y aceite: Para quitar grasa y aceite, use un detergente comercial de calidad o un limpiador cáustico. Aplique de acuerdo con las instrucciones del fabricante y en la dirección de las líneas de pulido.

Precauciones: Evite que el equipo de acero inoxidable tenga contacto prolongado con cloruros (blanqueadores, sales), bromuros (agentes desinfectantes), tiocianatos (pesticidas, agentes químicos para fotografía y algunos alimentos) y yoduros, especialmente si existen condiciones ácidas.

AVISO: No deje que las soluciones salinas se evaporen y sequen sobre el acero inoxidable.

La aparición de líneas de óxido en el acero inoxidable hace pensar que este se está oxidando. Busque el origen real del óxido en algunas partículas de hierro o acero que se puedan estar tocando, pero que en realidad no sean parte de la estructura de acero inoxidable.

AVISO: Los limpiadores extremadamente ácidos o cáusticos pueden atacar el acero, ocasionando la aparición de una película rojiza. Se debe evitar el uso de este tipo de limpiadores.